



PODER JUDICIÁRIO
JUSTIÇA DO TRABALHO
TRIBUNAL REGIONAL DO TRABALHO DA 9ª REGIÃO – PARANÁ
Secretaria de Licitações e Contratos

TRIBUNAL REGIONAL DO TRABALHO DA 9ª REGIÃO

PREGÃO ELETRÔNICO Nº 90017/2024

Processo Administrativo Nº 4641/2024

| | |
|--|--|
| LOCAL | Portal de Compras do Governo Federal – https://www.gov.br/compras/pt-br/ |
| DATA DA SESSÃO | 30/08/2024 – 11 horas |
| HORÁRIO DA SESSÃO | Horário de Brasília/DF |
| Objeto | |
| Registro de preços para aquisição de balcão para desmuniamento de arma de fogo, contendo caixa de areia e nicho para acomodar cofre. | |
| VALOR TOTAL ESTIMADO | |
| R\$ 276.449,85 (duzentos e setenta e seis mil, quatrocentos e quarenta e nove reais e oitenta e cinco centavos) | |
| Registro de Preços | Preferência ME/EPP/EQUIPARADAS |
| SIM | NÃO |
| Critério de Julgamento | Modo de Disputa |
| MENOR PREÇO | ABERTO |
| DOCUMENTOS DE HABILITAÇÃO: | Conforme item 7 do edital |

OBSERVAÇÕES GERAIS:

• **FORMALIZAÇÃO DE CONSULTAS:**

Secretaria de Licitações e Contratos
Av. Vicente Machado, 147, 10º andar, centro, Curitiba/PR - CEP 80.420-010.
E-mail: licitacao@trt9.jus.br
Fone: (41) 3310-7341 / 7156

• **CRENCIAMENTO E DÚVIDAS NA OPERAÇÃO DO SISTEMA DO COMPRASNET**

Central de Atendimento do Comprasnet: Fone: **0800 978 9001**
Portal de atendimento: <https://portaldeservicos.economia.gov.br/>
Suporte realizado das 7 às 20 horas



PODER JUDICIÁRIO
JUSTIÇA DO TRABALHO
TRIBUNAL REGIONAL DO TRABALHO DA 9ª REGIÃO – PARANÁ
Secretaria de Licitações e Contratos

Sumário

| | |
|--|----|
| 1. DO OBJETO | 3 |
| 2. DA PARTICIPAÇÃO NA LICITAÇÃO | 3 |
| 3. DA APRESENTAÇÃO DA PROPOSTA E DOS DOCUMENTOS DE HABILITAÇÃO | 6 |
| 4. DO PREENCHIMENTO DA PROPOSTA | 8 |
| 5. DA ABERTURA DA SESSÃO, CLASSIFICAÇÃO DAS PROPOSTAS E FORMULAÇÃO DE LANCES . | 9 |
| 6. DA FASE DE JULGAMENTO | 13 |
| 7. DA FASE DE HABILITAÇÃO | 15 |
| 8. DOS RECURSOS | 21 |
| 9. DAS INFRAÇÕES ADMINISTRATIVAS E SANÇÕES | 22 |
| 10. DA IMPUGNAÇÃO AO EDITAL E DO PEDIDO DE ESCLARECIMENTO | 25 |
| 11. DA ATA DE REGISTRO DE PREÇOS | 25 |
| 12. DA FORMAÇÃO DO CADASTRO DE RESERVA | 26 |
| 13. DA EFETIVAÇÃO DA CONTRATAÇÃO | 27 |
| 14. DAS DISPOSIÇÕES GERAIS | 28 |



PODER JUDICIÁRIO
JUSTIÇA DO TRABALHO
TRIBUNAL REGIONAL DO TRABALHO DA 9ª REGIÃO – PARANÁ
Secretaria de Licitações e Contratos

TRIBUNAL REGIONAL DO TRABALHO DA 9ª REGIÃO

PREGÃO ELETRÔNICO Nº 90017/2024

Processo Administrativo nº 4033/2024

Torna-se público, para conhecimento dos interessados, que o TRIBUNAL REGIONAL DO TRABALHO DA 9ª REGIÃO, sediado na Al. Dr. Carlos de Carvalho, 528, Centro, Curitiba - PR, CNPJ nº 03.141.166/001-16, por meio da Secretaria de Licitações e Contratos, realizará licitação, para registro de preços, na modalidade PREGÃO, na forma ELETRÔNICA, nos termos da [Lei nº 14.133, de 2021](#), do Decreto nº 11.462, de 31 de março de 2022 da Instrução Normativa MPOG nº 3, de 26 de abril de 2018, da Instrução Normativa SEGES/ME nº 73, de 30 de setembro de 2022, da Instrução Normativa SEGES/ME nº 81, de 25 de novembro de 2022, da Instrução Normativa SEGES/ME nº 98, de 26 de dezembro de 2022, da Lei Complementar nº 123, de 14 de dezembro de 2006, da Lei nº 11.488, de 15 de junho de 2007, do Decreto nº 8.538, de 06 de outubro de 2015, e demais legislação aplicável e, ainda, de acordo com as condições estabelecidas neste Edital.

1. DO OBJETO

1.1. O objeto da presente licitação é a **aquisição de aquisição de balcão para desmuniamento de arma de fogo, contendo caixa de areia e nicho para acomodar cofre**, conforme condições, quantidades e exigências estabelecidas neste Edital e seus anexos.

1.2. A licitação será realizada em um único item.

2. DA PARTICIPAÇÃO NA LICITAÇÃO

2.1. Poderão participar deste Pregão os interessados que estiverem previamente credenciados no Sistema de Cadastramento Unificado de Fornecedores - SICAF e no Sistema de Compras do Governo Federal (www.gov.br/compras), por meio de Certificado Digital conferido pela Infraestrutura de Chaves Públicas Brasileira – ICP – Brasil.

2.1.1. Os interessados deverão atender às condições exigidas no cadastramento no Sicaf até o terceiro dia útil anterior à data prevista para recebimento das propostas.

2.2. O licitante responsabiliza-se exclusiva e formalmente pelas transações efetuadas em seu nome, assume como firmes e verdadeiras suas propostas e seus lances, inclusive os atos praticados diretamente ou por seu representante, excluída a responsabilidade do provedor do sistema ou do órgão ou entidade promotora da licitação por eventuais danos decorrentes de uso indevido das credenciais de acesso, ainda que por terceiros.



PODER JUDICIÁRIO
JUSTIÇA DO TRABALHO
TRIBUNAL REGIONAL DO TRABALHO DA 9ª REGIÃO – PARANÁ
Secretaria de Licitações e Contratos

2.3. É de responsabilidade do cadastrado conferir a exatidão dos seus dados cadastrais nos Sistemas relacionados no item anterior e mantê-los atualizados junto aos órgãos responsáveis pela informação, devendo proceder, imediatamente, à correção ou à alteração dos registros tão logo identifique incorreção ou aqueles se tornem desatualizados.

2.4. A não observância do disposto no item anterior poderá ensejar desclassificação no momento da habilitação.

2.5. Será concedido tratamento favorecido para as microempresas e empresas de pequeno porte, para as sociedades cooperativas mencionadas no [artigo 16 da Lei nº 14.133, de 2021](#), para o agricultor familiar, o produtor rural pessoa física e para o microempreendedor individual - MEI, nos limites previstos da [Lei Complementar nº 123, de 2006](#).

2.6. Não poderão disputar esta licitação:

2.6.1. aquele que não atenda às condições deste Edital e seu(s) anexo(s);

2.6.2. autor do anteprojeto, do projeto básico ou do projeto executivo, pessoa física ou jurídica, quando a licitação versar sobre serviços ou fornecimento de bens a ele relacionados;

2.6.3. empresa, isoladamente ou em consórcio, responsável pela elaboração do projeto básico ou do projeto executivo, ou empresa da qual o autor do projeto seja dirigente, gerente, controlador, acionista ou detentor de mais de 5% (cinco por cento) do capital com direito a voto, responsável técnico ou subcontratado, quando a licitação versar sobre serviços ou fornecimento de bens a ela necessários;

2.6.4. pessoa física ou jurídica que se encontre, ao tempo da licitação, impossibilitada de participar da licitação em decorrência de sanção que lhe foi imposta;

2.6.5. aquele que mantenha vínculo de natureza técnica, comercial, econômica, financeira, trabalhista ou civil com dirigente do órgão ou entidade contratante ou com agente público que desempenhe função na licitação ou atue na fiscalização ou na gestão do contrato, ou que deles seja cônjuge, companheiro ou parente em linha reta, colateral ou por afinidade, até o terceiro grau;

2.6.6. empresas controladoras, controladas ou coligadas, nos termos da Lei nº 6.404, de 15 de dezembro de 1976, concorrendo entre si;

2.6.7. pessoa física ou jurídica que, nos 5 (cinco) anos anteriores à divulgação do edital, tenha sido condenada judicialmente, com trânsito em julgado, por exploração de trabalho infantil, por submissão de trabalhadores a condições análogas às de escravo ou por contratação de adolescentes nos casos vedados pela legislação trabalhista;

2.6.8. agente público do órgão ou entidade licitante;



PODER JUDICIÁRIO
JUSTIÇA DO TRABALHO
TRIBUNAL REGIONAL DO TRABALHO DA 9ª REGIÃO – PARANÁ
Secretaria de Licitações e Contratos

2.6.9. Organizações da Sociedade Civil de Interesse Público - OSCIP, atuando nessa condição;

2.6.10. Não poderá participar, direta ou indiretamente, da licitação ou da execução do contrato agente público do órgão ou entidade contratante, devendo ser observadas as situações que possam configurar conflito de interesses no exercício ou após o exercício do cargo ou emprego, nos termos da legislação que disciplina a matéria, conforme [§ 1º do art. 9º da Lei n.º 14.133, de 2021](#).

2.7. O impedimento de que trata o item 2.6.4 será também aplicado ao licitante que atue em substituição a outra pessoa, física ou jurídica, com o intuito de burlar a efetividade da sanção a ela aplicada, inclusive a sua controladora, controlada ou coligada, desde que devidamente comprovado o ilícito ou a utilização fraudulenta da personalidade jurídica do licitante.

2.8. A critério da Administração e exclusivamente a seu serviço, o autor dos projetos e a empresa a que se referem os itens 2.6.2 e 2.6.3 poderão participar no apoio das atividades de planejamento da contratação, de execução da licitação ou de gestão do contrato, desde que sob supervisão exclusiva de agentes públicos do órgão ou entidade.

2.9. Equiparam-se aos autores do projeto as empresas integrantes do mesmo grupo econômico.

2.10. O disposto nos itens 2.6.2 e 2.6.3 não impede a licitação ou a contratação de serviço que inclua como encargo do contratado a elaboração do projeto básico e do projeto executivo, nas contratações integradas, e do projeto executivo, nos demais regimes de execução.

2.11. Em licitações e contratações realizadas no âmbito de projetos e programas parcialmente financiados por agência oficial de cooperação estrangeira ou por organismo financeiro internacional com recursos do financiamento ou da contrapartida nacional, não poderá participar pessoa física ou jurídica que integre o rol de pessoas sancionadas por essas entidades ou que seja declarada inidônea nos termos da [Lei nº 14.133/2021](#).

2.12. A vedação de que trata o item 2.6.8 estende-se a terceiro que auxilie a condução da contratação na qualidade de integrante de equipe de apoio, profissional especializado ou funcionário ou representante de empresa que preste assessoria técnica.

2.13. É vedada a contratação de pessoa jurídica que tenha em seu quadro societário cônjuge, companheiro ou parente em linha reta, colateral ou por afinidade até o terceiro grau, inclusive, dos magistrados ocupantes de cargos de direção ou no exercício de funções administrativas, assim como de servidores ocupantes de cargos de direção, chefia e assessoramento vinculados direta ou indiretamente às unidades situadas na linha hierárquica da área encarregada da licitação; (Resolução n.º 7 do Conselho Nacional de Justiça).

2.13.1. A vedação descrita no item anterior se estende às contratações deflagradas quando os magistrados e servidores geradores de incompatibilidade estavam no exercício dos respectivos cargos e funções, assim como as iniciadas até 6 (seis) meses após a desincompatibilização;



PODER JUDICIÁRIO
JUSTIÇA DO TRABALHO
TRIBUNAL REGIONAL DO TRABALHO DA 9ª REGIÃO – PARANÁ
Secretaria de Licitações e Contratos

2.13.2. É permitida a contratação de pessoa jurídica que tenha em seu quadro societário cônjuge, companheiro ou parente em linha reta, colateral ou por afinidade até o terceiro grau, inclusive, de magistrados de primeiro e de segundo graus atuantes exclusivamente na jurisdição, assim como de servidores que, embora ocupantes de cargos em comissão e funções de confiança (a exemplo dos servidores da área judiciária, como diretores de secretaria, assistentes/assessores de magistrados), não atuem na linha hierárquica que vai da Administração ao dirigente máximo da entidade, por não vislumbrar, via de regra, risco potencial de contaminação do processo licitatório;

2.13.3. Nada obsta que a Administração vede a contratação de empresa pertencente a parente de magistrado ou servidor não abrangido pelas hipóteses expressas de nepotismo, a exemplo dos atuantes exclusivamente na área judiciária, sempre que identificar, no caso concreto, risco potencial de contaminação do processo licitatório.

3. DA APRESENTAÇÃO DA PROPOSTA E DOS DOCUMENTOS DE HABILITAÇÃO

3.1. Na presente licitação, a fase de habilitação sucederá as fases de apresentação de propostas e lances e de julgamento.

3.2. Os licitantes encaminharão, exclusivamente por meio do sistema eletrônico, a proposta com o preço ou o percentual de desconto, conforme o critério de julgamento adotado neste Edital, até a data e o horário estabelecidos para abertura da sessão pública.

3.3. No cadastramento da proposta inicial, o licitante declarará, em campo próprio do sistema, que:

3.3.1. está ciente e concorda com as condições contidas no edital e seus anexos, bem como de que a proposta apresentada compreende a integralidade dos custos para atendimento dos direitos trabalhistas assegurados na Constituição Federal, nas leis trabalhistas, nas normas infralegais, nas convenções coletivas de trabalho e nos termos de ajustamento de conduta vigentes na data de sua entrega em definitivo e que cumpre plenamente os requisitos de habilitação definidos no instrumento convocatório;

3.3.2. não emprega menor de 18 anos em trabalho noturno, perigoso ou insalubre e não emprega menor de 16 anos, salvo menor, a partir de 14 anos, na condição de aprendiz, nos termos do [artigo 7º, XXXIII, da Constituição](#);

3.3.3. não possui, em sua cadeia produtiva, empregados executando trabalho degradante ou forçado, observando o disposto nos [incisos III e IV do art. 1º e no inciso III do art. 5º da Constituição Federal](#);

3.3.4. cumpre as exigências de reserva de cargos para pessoa com deficiência e para reabilitado da Previdência Social, previstas em lei e em outras normas específicas.



PODER JUDICIÁRIO
JUSTIÇA DO TRABALHO
TRIBUNAL REGIONAL DO TRABALHO DA 9ª REGIÃO – PARANÁ
Secretaria de Licitações e Contratos

3.4. O licitante organizado em cooperativa deverá declarar, ainda, em campo próprio do sistema eletrônico, que cumpre os requisitos estabelecidos no [artigo 16 da Lei nº 14.133, de 2021](#).

3.5. O fornecedor enquadrado como microempresa, empresa de pequeno porte ou sociedade cooperativa deverá declarar, ainda, em campo próprio do sistema eletrônico, que cumpre os requisitos estabelecidos no [artigo 3º da Lei Complementar nº 123, de 2006](#), estando apto a usufruir do tratamento favorecido estabelecido em seus [arts. 42 a 49](#), observado o disposto nos [§§ 1º ao 3º do art. 4º, da Lei n.º 14.133, de 2021](#).

3.5.1. nos itens em que a participação não for exclusiva para microempresas e empresas de pequeno porte, a assinalação do campo “não” apenas produzirá o efeito de o licitante não ter direito ao tratamento favorecido previsto na [Lei Complementar nº 123, de 2006](#), mesmo que microempresa, empresa de pequeno porte ou sociedade cooperativa.

3.6. A falsidade da declaração de que trata os itens 3.3 a 3.5 sujeitará o licitante às sanções previstas na [Lei nº 14.133, de 2021](#), e neste Edital.

3.7. Os licitantes poderão retirar ou substituir a proposta ou, na hipótese de a fase de habilitação anteceder as fases de apresentação de propostas e lances e de julgamento, os documentos de habilitação anteriormente inseridos no sistema, até a abertura da sessão pública.

3.8. Não haverá ordem de classificação na etapa de apresentação da proposta e dos documentos de habilitação pelo licitante, o que ocorrerá somente após os procedimentos de abertura da sessão pública e da fase de envio de lances.

3.9. Serão disponibilizados para acesso público os documentos que compõem a proposta dos licitantes convocados para apresentação de propostas, após a fase de envio de lances.

3.10. Desde que disponibilizada a funcionalidade no sistema, o licitante poderá parametrizar o seu valor final mínimo ou o seu percentual de desconto máximo quando do cadastramento da proposta e obedecerá às seguintes regras:

3.10.1. a aplicação do intervalo mínimo de diferença de valores ou de percentuais entre os lances, que incidirá tanto em relação aos lances intermediários quanto em relação ao lance que cobrir a melhor oferta;

3.10.2. os lances serão de envio automático pelo sistema, respeitado o valor final mínimo estabelecido e o intervalo de que trata o subitem acima.

3.11. O valor final mínimo ou o percentual de desconto final máximo parametrizado no sistema poderá ser alterado pelo fornecedor durante a fase de disputa, sendo vedado:



PODER JUDICIÁRIO
JUSTIÇA DO TRABALHO
TRIBUNAL REGIONAL DO TRABALHO DA 9ª REGIÃO – PARANÁ
Secretaria de Licitações e Contratos

3.11.1. valor superior a lance já registrado pelo fornecedor no sistema, quando adotado o critério de julgamento por menor preço; e

3.11.2. percentual de desconto inferior a lance já registrado pelo fornecedor no sistema, quando adotado o critério de julgamento por maior desconto.

3.12. O valor final mínimo ou o percentual de desconto final máximo parametrizado na forma do item 3.11 possuirá caráter sigiloso para os demais fornecedores e para o órgão ou entidade promotora da licitação, podendo ser disponibilizado estrita e permanentemente aos órgãos de controle externo e interno.

3.13. Caberá ao licitante interessado em participar da licitação acompanhar as operações no sistema eletrônico durante o processo licitatório e se responsabilizar pelo ônus decorrente da perda de negócios diante da inobservância de mensagens emitidas pela Administração ou de sua desconexão.

3.14. O licitante deverá comunicar imediatamente ao provedor do sistema qualquer acontecimento que possa comprometer o sigilo ou a segurança, para imediato bloqueio de acesso.

4. DO PREENCHIMENTO DA PROPOSTA

4.1. O licitante deverá enviar sua proposta mediante o preenchimento, no sistema eletrônico, dos seguintes campos:

4.1.1. Valor total do lote;

4.1.2. Descrição do objeto;

4.2. Todas as especificações do objeto contidas na proposta vinculam o licitante.

4.3. Nos valores propostos estarão inclusos todos os custos operacionais, encargos previdenciários, trabalhistas, tributários, comerciais e quaisquer outros que incidam direta ou indiretamente na execução do objeto.

4.4. Os preços ofertados, tanto na proposta inicial, quanto na etapa de lances, serão de exclusiva responsabilidade do licitante, não lhe assistindo o direito de pleitear qualquer alteração, sob alegação de erro, omissão ou qualquer outro pretexto.

4.5. Se o regime tributário da empresa implicar o recolhimento de tributos em percentuais variáveis, a cotação adequada será a que corresponde à média dos efetivos recolhimentos da empresa nos últimos doze meses.



PODER JUDICIÁRIO
JUSTIÇA DO TRABALHO
TRIBUNAL REGIONAL DO TRABALHO DA 9ª REGIÃO – PARANÁ
Secretaria de Licitações e Contratos

4.6. Independentemente do percentual de tributo inserido na planilha, no pagamento serão retidos na fonte os percentuais estabelecidos na legislação vigente.

4.7. A apresentação das propostas implica obrigatoriedade do cumprimento das disposições nelas contidas, em conformidade com o que dispõe o Termo de Referência, assumindo o proponente o compromisso de executar o objeto licitado nos seus termos, bem como de fornecer os materiais, equipamentos, ferramentas e utensílios necessários, em quantidades e qualidades adequadas à perfeita execução contratual, promovendo, quando requerido, sua substituição.

4.8. O prazo de validade da proposta não será inferior a 60 (sessenta) dias, a contar da data de sua apresentação.

4.9. Os licitantes devem respeitar os preços máximos estabelecidos nas normas de regência de contratações públicas federais, quando participarem de licitações públicas;

4.9.1. Caso o critério de julgamento seja o de maior desconto, o preço já decorrente da aplicação do desconto ofertado deverá respeitar os preços máximos previstos no item 4.9.

4.10. O descumprimento das regras supramencionadas pela Administração por parte dos contratados pode ensejar a responsabilização pelo Tribunal de Contas da União e, após o devido processo legal, gerar as seguintes consequências: assinatura de prazo para a adoção das medidas necessárias ao exato cumprimento da lei, nos termos do [art. 71, inciso IX, da Constituição](#); ou condenação dos agentes públicos responsáveis e da empresa contratada ao pagamento dos prejuízos ao erário, caso verificada a ocorrência de superfaturamento por sobrepreço na execução do contrato.

5. DA ABERTURA DA SESSÃO, CLASSIFICAÇÃO DAS PROPOSTAS E FORMULAÇÃO DE LANCES

5.1. A abertura da presente licitação dar-se-á automaticamente em sessão pública, por meio de sistema eletrônico, na data, horário e local indicados neste Edital.

5.2. Os licitantes poderão retirar ou substituir a proposta ou os documentos de habilitação, quando for o caso, anteriormente inseridos no sistema, até a abertura da sessão pública.

5.2.1. Será desclassificada a proposta que identifique o licitante.

5.2.2. A desclassificação será sempre fundamentada e registrada no sistema, com acompanhamento em tempo real por todos os participantes.

5.2.3. A não desclassificação da proposta não impede o seu julgamento definitivo em sentido contrário, levado a efeito na fase de aceitação.



PODER JUDICIÁRIO
JUSTIÇA DO TRABALHO
TRIBUNAL REGIONAL DO TRABALHO DA 9ª REGIÃO – PARANÁ
Secretaria de Licitações e Contratos

- 5.3.** O sistema ordenará automaticamente as propostas classificadas, sendo que somente estas participarão da fase de lances.
- 5.4.** O sistema disponibilizará campo próprio para troca de mensagens entre o Pregoeiro e os licitantes.
- 5.5.** Iniciada a etapa competitiva, os licitantes deverão encaminhar lances exclusivamente por meio de sistema eletrônico, sendo imediatamente informados do seu recebimento e do valor consignado no registro.
- 5.6.** O lance deverá ser ofertado pelo valor total do lote.
- 5.7.** Os licitantes poderão oferecer lances sucessivos, observando o horário fixado para abertura da sessão e as regras estabelecidas no Edital.
- 5.8.** O licitante somente poderá oferecer lance *de valor inferior* ao último por ele ofertado e registrado pelo sistema.
- 5.9.** O intervalo mínimo de diferença de valores ou percentuais entre os lances, que incidirá tanto em relação aos lances intermediários quanto em relação à proposta que cobrir a melhor oferta deverá ser de **0,5%**.
- 5.10.** O licitante poderá, uma única vez, excluir seu último lance ofertado, no intervalo de quinze segundos após o registro no sistema, na hipótese de lance inconsistente ou inexequível.
- 5.11.** O procedimento seguirá de acordo com o modo de disputa adotado.
- 5.12.** Caso seja adotado para o envio de lances no pregão eletrônico o modo de disputa “aberto”, os licitantes apresentarão lances públicos e sucessivos, com prorrogações.
- 5.12.1.** A etapa de lances da sessão pública terá duração de dez minutos e, após isso, será prorrogada automaticamente pelo sistema quando houver lance ofertado nos últimos dois minutos do período de duração da sessão pública.
- 5.12.2.** A prorrogação automática da etapa de lances, de que trata o subitem anterior, será de dois minutos e ocorrerá sucessivamente sempre que houver lances enviados nesse período de prorrogação, inclusive no caso de lances intermediários.
- 5.12.3.** Não havendo novos lances na forma estabelecida nos itens anteriores, a sessão pública encerrar-se-á automaticamente, e o sistema ordenará e divulgará os lances conforme a ordem final de classificação.
- 5.12.4.** Definida a melhor proposta, se a diferença em relação à proposta classificada em segundo lugar for de pelo menos 5% (cinco por cento), o pregoeiro, auxiliado pela equipe de apoio, poderá admitir o reinício da disputa aberta, para a definição das demais colocações.



PODER JUDICIÁRIO
JUSTIÇA DO TRABALHO
TRIBUNAL REGIONAL DO TRABALHO DA 9ª REGIÃO – PARANÁ
Secretaria de Licitações e Contratos

- 5.12.5.** Após o reinício previsto no item supra, os licitantes serão convocados para apresentar lances intermediários.
- 5.13.** Após o término dos prazos estabelecidos nos subitens anteriores, o sistema ordenará e divulgará os lances segundo a ordem crescente de valores.
- 5.14.** Não serão aceitos dois ou mais lances de mesmo valor, prevalecendo aquele que for recebido e registrado em primeiro lugar.
- 5.15.** Durante o transcurso da sessão pública, os licitantes serão informados, em tempo real, do valor do menor lance registrado, vedada a identificação do licitante.
- 5.16.** No caso de desconexão com o Pregoeiro, no decorrer da etapa competitiva do Pregão, o sistema eletrônico poderá permanecer acessível aos licitantes para a recepção dos lances.
- 5.17.** Quando a desconexão do sistema eletrônico para o pregoeiro persistir por tempo superior a dez minutos, a sessão pública será suspensa e reiniciada somente após decorridas vinte e quatro horas da comunicação do fato pelo Pregoeiro aos participantes, no sítio eletrônico utilizado para divulgação.
- 5.18.** Caso o licitante não apresente lances, concorrerá com o valor de sua proposta.
- 5.19.** Em relação a itens não exclusivos para participação de microempresas e empresas de pequeno porte, uma vez encerrada a etapa de lances, será efetivada a verificação automática, junto à Receita Federal, do porte da entidade empresarial. O sistema identificará em coluna própria as microempresas e empresas de pequeno porte participantes, procedendo à comparação com os valores da primeira colocada, se esta for empresa de maior porte, assim como das demais classificadas, para o fim de aplicar-se o disposto nos [arts. 44 e 45 da Lei Complementar nº 123, de 2006](#), regulamentada pelo [Decreto nº 8.538, de 2015](#).
- 5.19.1.** Nessas condições, as propostas de microempresas e empresas de pequeno porte que se encontrarem na faixa de até 5% (cinco por cento) acima da melhor proposta ou melhor lance serão consideradas empatadas com a primeira colocada.
- 5.19.2.** A melhor classificada nos termos do subitem anterior terá o direito de encaminhar uma última oferta para desempate, obrigatoriamente em valor inferior ao da primeira colocada, no prazo de 5 (cinco) minutos controlados pelo sistema, contados após a comunicação automática para tanto.
- 5.19.3.** Caso a microempresa ou a empresa de pequeno porte melhor classificada desista ou não se manifeste no prazo estabelecido, serão convocadas as demais licitantes microempresa e empresa de pequeno porte que se encontrem naquele intervalo de 5% (cinco por cento), na ordem de classificação, para o exercício do mesmo direito, no prazo estabelecido no subitem anterior.



PODER JUDICIÁRIO
JUSTIÇA DO TRABALHO
TRIBUNAL REGIONAL DO TRABALHO DA 9ª REGIÃO – PARANÁ
Secretaria de Licitações e Contratos

5.19.4. No caso de equivalência dos valores apresentados pelas microempresas e empresas de pequeno porte que se encontrem nos intervalos estabelecidos nos subitens anteriores, será realizado sorteio entre elas para que se identifique aquela que primeiro poderá apresentar melhor oferta.

5.20. Só poderá haver empate entre propostas iguais (não seguidas de lances), ou entre lances finais da fase fechada do modo de disputa aberto e fechado.

5.20.1. Havendo eventual empate entre propostas ou lances, o critério de desempate será aquele previsto no [art. 60 da Lei nº 14.133, de 2021](#), nesta ordem:

5.20.2. disputa final, hipótese em que os licitantes empatados poderão apresentar nova proposta em ato contínuo à classificação;

5.20.3. avaliação do desempenho contratual prévio dos licitantes, para a qual deverão preferencialmente ser utilizados registros cadastrais para efeito de atesto de cumprimento de obrigações previstos nesta Lei;

5.20.4. desenvolvimento pelo licitante de ações de equidade entre homens e mulheres no ambiente de trabalho, conforme regulamento;

5.20.5. desenvolvimento pelo licitante de programa de integridade, conforme orientações dos órgãos de controle.

5.20.6. Persistindo o empate, será assegurada preferência, sucessivamente, aos bens e serviços produzidos ou prestados por:

5.20.6.1. empresas estabelecidas no território do Estado ou do Distrito Federal do órgão ou entidade da Administração Pública estadual ou distrital licitante ou, no caso de licitação realizada por órgão ou entidade de Município, no território do Estado em que este se localize;

5.20.6.2. empresas brasileiras;

5.20.6.3. empresas que invistam em pesquisa e no desenvolvimento de tecnologia no País;

5.20.6.4. empresas que comprovem a prática de mitigação, nos termos da [Lei nº 12.187, de 29 de dezembro de 2009](#).

5.21. Encerrada a etapa de envio de lances da sessão pública, na hipótese da proposta do primeiro colocado permanecer acima do preço máximo ou inferior ao desconto definido para a contratação, o pregoeiro poderá negociar condições mais vantajosas, após definido o resultado do julgamento.



PODER JUDICIÁRIO
JUSTIÇA DO TRABALHO
TRIBUNAL REGIONAL DO TRABALHO DA 9ª REGIÃO – PARANÁ
Secretaria de Licitações e Contratos

5.21.1. A negociação poderá ser feita com os demais licitantes, segundo a ordem de classificação inicialmente estabelecida, quando o primeiro colocado, mesmo após a negociação, for desclassificado em razão de sua proposta permanecer acima do preço máximo definido pela Administração.

5.21.2. A negociação será realizada por meio do sistema, podendo ser acompanhada pelos demais licitantes.

5.21.3. O resultado da negociação será divulgado a todos os licitantes e anexado aos autos do processo licitatório

5.21.4. O pregoeiro solicitará ao licitante mais bem classificado que, no prazo de 2 (duas) horas, envie a proposta adequada ao último lance ofertado após a negociação realizada, acompanhada, se for o caso, dos documentos complementares, quando necessários à confirmação daqueles exigidos neste Edital e já apresentados.

5.21.5. É facultado ao pregoeiro prorrogar o prazo estabelecido, a partir de solicitação fundamentada feita no chat pelo licitante, antes de findo o prazo.

5.22. Após a negociação do preço, o Pregoeiro iniciará a fase de aceitação e julgamento da proposta.

6. DA FASE DE JULGAMENTO

6.1. Encerrada a etapa de negociação, o pregoeiro verificará se o licitante provisoriamente classificado em primeiro lugar atende às condições de participação no certame, conforme previsto no [art. 14 da Lei nº 14.133/2021](#), legislação correlata e no item 2.6 do edital, especialmente quanto à existência de sanção que impeça a participação no certame ou a futura contratação, mediante a consulta aos seguintes cadastros:

- a) SICAF;
- b) Cadastro Nacional de Empresas Inidôneas e Suspensas - CEIS, mantido pela Controladoria-Geral da União (<https://www.portaltransparencia.gov.br/sancoes/ceis>); e
- c) Cadastro Nacional de Empresas Punidas – CNEP, mantido pela Controladoria-Geral da União (<https://www.portaltransparencia.gov.br/sancoes/cnep>).
- d) Lista de Inidôneos e o Cadastro Integrado de Condenações por Ilícitos Administrativos - CADICON, mantidos pelo Tribunal de Contas da União – TCU;



PODER JUDICIÁRIO
JUSTIÇA DO TRABALHO
TRIBUNAL REGIONAL DO TRABALHO DA 9ª REGIÃO – PARANÁ
Secretaria de Licitações e Contratos

- 6.2.** A consulta aos cadastros será realizada em nome da empresa licitante e também de seu sócio majoritário, por força da vedação de que trata o [artigo 12 da Lei nº 8.429, de 1992](#).
- 6.3.** Caso conste na Consulta de Situação do licitante a existência de Ocorrências Impeditivas Indiretas, o Pregoeiro diligenciará para verificar se houve fraude por parte das empresas apontadas no Relatório de Ocorrências Impeditivas Indiretas. ([IN nº 3/2018, art. 29, caput](#))
- 6.3.1.** A tentativa de burla será verificada por meio dos vínculos societários, linhas de fornecimento similares, dentre outros. ([IN nº 3/2018, art. 29, §1º](#)).
- 6.3.2.** O licitante será convocado para manifestação previamente a uma eventual desclassificação. ([IN nº 3/2018, art. 29, §2º](#)).
- 6.3.3.** Constatada a existência de sanção, o licitante será reputado inabilitado, por falta de condição de participação.
- 6.4.** Caso atendidas as condições de participação, será iniciado o procedimento de habilitação.
- 6.5.** Caso o licitante provisoriamente classificado em primeiro lugar tenha se utilizado de algum tratamento favorecido às ME/EPPs, o pregoeiro verificará se faz jus ao benefício, em conformidade com os itens 2.5 e 3.5 deste edital.
- 6.5.1.** A obtenção do benefício a que se refere o item anterior fica limitada às microempresas e às empresas de pequeno porte que, no ano-calendário de realização da licitação, ainda não tenham celebrado contratos com a Administração Pública cujos valores somados extrapolem a receita bruta máxima admitida para fins de enquadramento como empresa de pequeno porte.
- 6.6.** Verificadas as condições de participação e de utilização do tratamento favorecido, o pregoeiro examinará a proposta classificada em primeiro lugar quanto à adequação ao objeto e à compatibilidade do preço em relação ao máximo estipulado para contratação neste Edital e em seus anexos, observado o disposto no [artigo 29 a 35 da IN SEGES nº 73, de 30 de setembro de 2022](#).
- 6.7.** Será desclassificada a proposta vencedora que:
- 6.7.1.** contiver vícios insanáveis;
- 6.7.2.** não obedecer às especificações técnicas contidas no Termo de Referência;
- 6.7.3.** apresentar preços inexequíveis ou permanecerem acima do preço máximo definido para a contratação;



PODER JUDICIÁRIO
JUSTIÇA DO TRABALHO
TRIBUNAL REGIONAL DO TRABALHO DA 9ª REGIÃO – PARANÁ
Secretaria de Licitações e Contratos

6.7.4. não tiverem sua exequibilidade demonstrada, quando exigido pela Administração;

6.7.5. apresentar desconformidade com quaisquer outras exigências deste Edital ou seus anexos, desde que insanável.

6.8. No caso de bens e serviços em geral, é indício de inexecução das propostas valores inferiores a 50% (cinquenta por cento) do valor orçado pela Administração.

6.8.1. A inexecução, na hipótese de que trata o **caput**, só será considerada após diligência do pregoeiro, que comprove:

6.8.1.1. que o custo do licitante ultrapassa o valor da proposta; e

6.8.1.2. inexistirem custos de oportunidade capazes de justificar o vulto da oferta.

6.9. Se houver indícios de inexecução da proposta de preço, ou em caso da necessidade de esclarecimentos complementares, poderão ser efetuadas diligências, para que a empresa comprove a exequibilidade da proposta.

6.10. Caso o custo global estimado do objeto licitado tenha sido decomposto em seus respectivos custos unitários por meio de Planilha de Custos e Formação de Preços elaborada pela Administração, o licitante classificado em primeiro lugar será convocado para apresentar Planilha por ele elaborada, com os respectivos valores adequados ao valor final da sua proposta, sob pena de não aceitação da proposta.

6.11. Erros no preenchimento da planilha não constituem motivo para a desclassificação da proposta. A planilha poderá ser ajustada pelo fornecedor, no prazo indicado pelo sistema, desde que não haja majoração do preço.

6.11.1. O ajuste de que trata este dispositivo se limita a sanar erros ou falhas que não alterem a substância das propostas;

6.11.2. Considera-se erro no preenchimento da planilha passível de correção a indicação de recolhimento de impostos e contribuições na forma do Simples Nacional, quando não cabível esse regime.

6.12. Caso exigida a apresentação de amostra, o licitante classificado em primeiro lugar deverá apresentá-la, conforme disciplinado neste edital, sob pena de não aceitação da proposta.

7. DA FASE DE HABILITAÇÃO

7.1. Para fins de habilitação, deverá o licitante comprovar os seguintes requisitos:



PODER JUDICIÁRIO
JUSTIÇA DO TRABALHO
TRIBUNAL REGIONAL DO TRABALHO DA 9ª REGIÃO – PARANÁ
Secretaria de Licitações e Contratos

Habilitação jurídica

- 7.2. Pessoa física:** cédula de identidade (RG) ou documento equivalente que, por força de lei, tenha validade para fins de identificação em todo o território nacional;
- 7.3. Empresário individual:** inscrição no Registro Público de Empresas Mercantis, a cargo da Junta Comercial da respectiva sede;
- 7.4. Microempreendedor Individual - MEI:** Certificado da Condição de Microempreendedor Individual - CCMEI, cuja aceitação ficará condicionada à verificação da autenticidade no sítio <https://www.gov.br/empresas-e-negocios/pt-br/empreendedor>;
- 7.5. Sociedade empresária, sociedade limitada unipessoal – SLU ou sociedade identificada como empresa individual de responsabilidade limitada - EIRELI:** inscrição do ato constitutivo, estatuto ou contrato social no Registro Público de Empresas Mercantis, a cargo da Junta Comercial da respectiva sede, acompanhada de documento comprobatório de seus administradores;
- 7.6. Sociedade empresária estrangeira:** portaria de autorização de funcionamento no Brasil, publicada no Diário Oficial da União e arquivada na Junta Comercial da unidade federativa onde se localizar a filial, agência, sucursal ou estabelecimento, a qual será considerada como sua sede, conforme Instrução [Normativa DREI/ME n.º 77, de 18 de março de 2020](#).
- 7.7. Sociedade simples:** inscrição do ato constitutivo no Registro Civil de Pessoas Jurídicas do local de sua sede, acompanhada de documento comprobatório de seus administradores;
- 7.8. Filial, sucursal ou agência de sociedade simples ou empresária:** inscrição do ato constitutivo da filial, sucursal ou agência da sociedade simples ou empresária, respectivamente, no Registro Civil das Pessoas Jurídicas ou no Registro Público de Empresas Mercantis onde opera, com averbação no Registro onde tem sede a matriz
- 7.9. Sociedade cooperativa:** ata de fundação e estatuto social, com a ata da assembleia que o aprovou, devidamente arquivado na Junta Comercial ou inscrito no Registro Civil das Pessoas Jurídicas da respectiva sede, além do registro de que trata o [art. 107 da Lei nº 5.764, de 16 de dezembro 1971](#).
- 7.10. Agricultor familiar:** Declaração de Aptidão ao Pronaf – DAP ou DAP-P válida, ou, ainda, outros documentos definidos pela Secretaria Especial de Agricultura Familiar e do Desenvolvimento Agrário, nos termos do [art. 4º, §2º do Decreto nº 10.880, de 2 de dezembro de 2021](#).
- 7.11. Produtor Rural:** matrícula no Cadastro Específico do INSS – CEI, que comprove a qualificação como produtor rural pessoa física, nos termos da [Instrução Normativa RFB n. 971, de 13 de novembro de 2009](#) (arts. 17 a 19 e 165).



PODER JUDICIÁRIO
JUSTIÇA DO TRABALHO
TRIBUNAL REGIONAL DO TRABALHO DA 9ª REGIÃO – PARANÁ
Secretaria de Licitações e Contratos

7.12. Os documentos apresentados deverão estar acompanhados de todas as alterações ou da consolidação respectiva.

Habilitação fiscal, social e trabalhista

7.13. Prova de inscrição no Cadastro Nacional de Pessoas Jurídicas ou no Cadastro de Pessoas Físicas, conforme o caso;

7.14. Prova de regularidade fiscal perante a Fazenda Nacional, mediante apresentação de certidão expedida conjuntamente pela Secretaria da Receita Federal do Brasil (RFB) e pela Procuradoria-Geral da Fazenda Nacional (PGFN), referente a todos os créditos tributários federais e à Dívida Ativa da União (DAU) por elas administrados, inclusive aqueles relativos à Seguridade Social, nos termos da Portaria Conjunta nº 1.751, de 02 de outubro de 2014, do Secretário da Receita Federal do Brasil e da Procuradora-Geral da Fazenda Nacional.

7.15. Prova de regularidade com o Fundo de Garantia do Tempo de Serviço (FGTS);

7.16. Prova de inexistência de débitos inadimplidos perante a Justiça do Trabalho, mediante a apresentação de certidão negativa ou positiva com efeito de negativa, nos termos do Título VII-A da Consolidação das Leis do Trabalho, aprovada pelo Decreto-Lei nº 5.452, de 1º de maio de 1943;

7.17. Prova de inscrição no cadastro de contribuintes Estadual ou Municipal relativo ao domicílio ou sede do fornecedor, pertinente ao seu ramo de atividade e compatível com o objeto contratual

7.18. Prova de regularidade com a Fazenda Estadual ou Municipal do domicílio ou sede do fornecedor, relativa à atividade em cujo exercício contrata ou concorre;

7.19. Caso o fornecedor seja considerado isento dos tributos Estadual ou Municipal relacionados ao objeto contratual, deverá comprovar tal condição mediante a apresentação de declaração da Fazenda respectiva do seu domicílio ou sede, ou outra equivalente, na forma da lei.

7.20. O fornecedor enquadrado como microempreendedor individual que pretenda auferir os benefícios do tratamento diferenciado previstos na Lei Complementar n. 123, de 2006, estará dispensado da prova de inscrição nos cadastros de contribuintes estadual e municipal.

Qualificação Técnica

7.21. A licitante deverá comprovar aptidão para o fornecimento de bens em características, quantidades e prazos compatíveis com o objeto da licitação, por meio da apresentação de, no mínimo, 1 (um) atestado fornecido por pessoa jurídica de direito público ou privado.



PODER JUDICIÁRIO
JUSTIÇA DO TRABALHO
TRIBUNAL REGIONAL DO TRABALHO DA 9ª REGIÃO – PARANÁ
Secretaria de Licitações e Contratos

7.21.1. Para fins da comprovação de que trata este subitem, os atestados deverão dizer respeito a contratos que contenham itens semelhantes ao objeto da presente licitação, como exemplos: confecção e fornecimento de 1 (uma) caixa de desmuniamento, com pintura eletrostática ou confecção e fornecimento de itens diversos de metalurgia, com pintura eletrostática, como, por exemplo, painéis e quadros elétricos, racks para centrais de cabos elétricos/telefônicos, armários outdoor, armários vestiários, todos em metal.

7.21.2. O licitante disponibilizará todas as informações necessárias à comprovação da legitimidade dos atestados apresentados, apresentando, dentre outros documentos, cópia do contrato que deu suporte à contratação, endereço atual da contratante e local em que foram prestados os serviços.

7.22. Caso admitida a participação de cooperativas, será exigida a seguinte documentação complementar:

7.22.1. A relação dos cooperados que atendem aos requisitos técnicos exigidos para a contratação e que executarão o contrato, com as respectivas atas de inscrição e a comprovação de que estão domiciliados na localidade da sede da cooperativa, respeitado o disposto nos [arts. 4º, inciso XI, 21, inciso I e 42, §§2º a 6º da Lei n. 5.764, de 1971](#);

7.22.2. A declaração de regularidade de situação do contribuinte individual – DRSCI, para cada um dos cooperados indicados;

7.22.3. A comprovação do capital social proporcional ao número de cooperados necessários à prestação do serviço;

7.22.4. O registro previsto na [Lei n. 5.764, de 1971, art. 107](#);

7.22.5. A comprovação de integração das respectivas quotas-partes por parte dos cooperados que executarão o contrato; e

7.22.6. Os seguintes documentos para a comprovação da regularidade jurídica da cooperativa: a) ata de fundação; b) estatuto social com a ata da assembleia que o aprovou; c) regimento dos fundos instituídos pelos cooperados, com a ata da assembleia; d) editais de convocação das três últimas assembleias gerais extraordinárias; e) três registros de presença dos cooperados que executarão o contrato em assembleias gerais ou nas reuniões seccionais; e f) ata da sessão que os cooperados autorizaram a cooperativa a contratar o objeto da licitação;

7.23. A última auditoria contábil-financeira da cooperativa, conforme dispõe o [art. 112 da Lei n. 5.764, de 1971](#), ou uma declaração, sob as penas da lei, de que tal auditoria não foi exigida pelo órgão fiscalizador.

7.23.1. A documentação exigida para fins de habilitação jurídica, fiscal, social e trabalhista e econômico-financeira, poderá ser substituída pelo registro cadastral no SICAF.



PODER JUDICIÁRIO
JUSTIÇA DO TRABALHO
TRIBUNAL REGIONAL DO TRABALHO DA 9ª REGIÃO – PARANÁ
Secretaria de Licitações e Contratos

7.24. Quando permitida a participação de empresas estrangeiras que não funcionem no País, as exigências de habilitação serão atendidas mediante documentos equivalentes, inicialmente apresentados em tradução livre.

7.24.1. Na hipótese de o licitante vencedor ser empresa estrangeira que não funcione no País, para fins de assinatura do contrato ou da ata de registro de preços, os documentos exigidos para a habilitação serão traduzidos por tradutor juramentado no País e apostilados nos termos do disposto no [Decreto nº 8.660, de 29 de janeiro de 2016](#), ou de outro que venha a substituí-lo, ou consularizados pelos respectivos consulados ou embaixadas.

7.25. Os documentos exigidos para fins de habilitação poderão ser apresentados em original ou por cópia cuja autenticidade poderá ser feita perante agente da Administração, mediante apresentação de original, ou acompanhada de declaração de autenticidade realizada por advogado.

7.26. Os documentos exigidos para fins de habilitação poderão ser substituídos por registro cadastral emitido por órgão ou entidade pública, desde que o registro tenha sido feito em obediência ao disposto na Lei nº 14.133/2021.

7.27. Será verificado se o licitante apresentou declaração de que atende aos requisitos de habilitação, e o declarante responderá pela veracidade das informações prestadas, na forma da lei ([art. 63, I, da Lei nº 14.133/2021](#)).

7.28. Será verificado se o licitante apresentou no sistema, sob pena de inabilitação, a declaração de que cumpre as exigências de reserva de cargos para pessoa com deficiência e para reabilitado da Previdência Social, previstas em lei e em outras normas específicas.

7.29. O licitante deverá apresentar, sob pena de desclassificação, declaração de que suas propostas econômicas compreendem a integralidade dos custos para atendimento dos direitos trabalhistas assegurados na Constituição Federal, nas leis trabalhistas, nas normas infralegais, nas convenções coletivas de trabalho e nos termos de ajustamento de conduta vigentes na data de entrega das propostas.

7.30. A habilitação será verificada por meio do Sicafe, nos documentos por ele abrangidos.

7.30.1. Somente haverá a necessidade de comprovação do preenchimento de requisitos mediante apresentação dos documentos originais não-digitais quando houver dúvida em relação à integridade do documento digital ou quando a lei expressamente o exigir. ([IN nº 3/2018, art. 4º, §1º, e art. 6º, §4º](#)).

7.31. É de responsabilidade do licitante conferir a exatidão dos seus dados cadastrais no Sicafe e mantê-los atualizados junto aos órgãos responsáveis pela informação, devendo proceder, imediatamente, à correção ou à alteração dos registros tão logo identifique incorreção ou aqueles se tornem desatualizados. ([IN nº 3/2018, art. 7º, caput](#)).

7.31.1. A não observância do disposto no item anterior poderá ensejar desclassificação no momento da habilitação. ([IN nº 3/2018, art. 7º, parágrafo único](#)).



PODER JUDICIÁRIO
JUSTIÇA DO TRABALHO
TRIBUNAL REGIONAL DO TRABALHO DA 9ª REGIÃO – PARANÁ
Secretaria de Licitações e Contratos

7.32. A verificação pelo pregoeiro, em sítios eletrônicos oficiais de órgãos e entidades emissores de certidões constitui meio legal de prova, para fins de habilitação.

7.32.1. Os documentos exigidos para habilitação que não estejam contemplados no Sicaf serão enviados por meio do sistema, em formato digital, no prazo de **DUAS HORAS**, prorrogável por igual período, contado da solicitação do pregoeiro.

7.32.2. Na hipótese de a fase de habilitação anteceder a fase de apresentação de propostas e lances, os licitantes encaminharão, por meio do sistema, simultaneamente os documentos de habilitação e a proposta com o preço ou o percentual de desconto, observado o disposto no [§ 1º do art. 36 e no § 1º do art. 39 da Instrução Normativa SEGES nº 73, de 30 de setembro de 2022.](#)

7.33. A verificação no Sicaf ou a exigência dos documentos nele não contidos somente será feita em relação ao licitante vencedor.

7.33.1. Os documentos relativos à regularidade fiscal somente serão exigidos, em qualquer caso, em momento posterior ao julgamento das propostas, e apenas do licitante mais bem classificado.

7.33.2. Respeitada a exceção do subitem anterior, relativa à regularidade fiscal, quando a fase de habilitação anteceder as fases de apresentação de propostas e lances e de julgamento, a verificação ou exigência do presente subitem ocorrerá em relação a todos os licitantes.

7.34. Após a entrega dos documentos para habilitação, não será permitida a substituição ou a apresentação de novos documentos, salvo em sede de diligência, para ([Lei 14.133/21, art. 64](#), e [IN 73/2022, art. 39, §4º](#)):

7.34.1. complementação de informações acerca dos documentos já apresentados pelos licitantes e desde que necessária para apurar fatos existentes à época da abertura do certame; e

7.34.2. atualização de documentos cuja validade tenha expirado após a data de recebimento das propostas;

7.35. Na análise dos documentos de habilitação, o Pregoeiro poderá sanar erros ou falhas, que não alterem a substância dos documentos e sua validade jurídica, mediante decisão fundamentada, registrada em ata e acessível a todos, atribuindo-lhes eficácia para fins de habilitação e classificação.

7.36. Na hipótese de o licitante não atender às exigências para habilitação, o pregoeiro examinará a proposta subsequente e assim sucessivamente, na ordem de classificação, até a apuração de uma proposta que atenda ao presente edital,

7.37. Somente serão disponibilizados para acesso público os documentos de habilitação do licitante cuja proposta atenda ao edital de licitação, após concluídos os procedimentos de que trata o subitem anterior.



PODER JUDICIÁRIO
JUSTIÇA DO TRABALHO
TRIBUNAL REGIONAL DO TRABALHO DA 9ª REGIÃO – PARANÁ
Secretaria de Licitações e Contratos

7.38. A comprovação de regularidade fiscal e trabalhista das microempresas e das empresas de pequeno porte somente será exigida para efeito de contratação, e não como condição para participação na licitação ([art. 4º do Decreto nº 8.538/2015](#)).

7.39. Quando a fase de habilitação anteceder a de julgamento e já tiver sido encerrada, não caberá exclusão de licitante por motivo relacionado à habilitação, salvo em razão de fatos supervenientes ou só conhecidos após o julgamento.

8. DOS RECURSOS

8.1. A interposição de recurso referente ao julgamento das propostas, à habilitação ou inabilitação de licitantes, à anulação ou revogação da licitação, observará o disposto no [art. 165 da Lei nº 14.133, de 2021](#).

8.2. O prazo recursal é de 3 (três) dias úteis, contados da data de intimação ou de lavratura da ata.

8.3. Quando o recurso apresentado impugnar o julgamento das propostas ou o ato de habilitação ou inabilitação do licitante:

8.3.1. o prazo para manifestação da intenção de recorrer será de **10 (dez) minutos**;

8.3.2. o prazo para apresentação das razões recursais será iniciado na data de intimação ou de lavratura da ata de habilitação ou inabilitação;

8.3.3. na hipótese de adoção da inversão de fases prevista no [§ 1º do art. 17 da Lei nº 14.133, de 2021](#), o prazo para apresentação das razões recursais será iniciado na data de intimação da ata de julgamento.

8.4. Os recursos deverão ser encaminhados em campo próprio do sistema.

8.5. O recurso será dirigido à autoridade que tiver editado o ato ou proferido a decisão recorrida, a qual poderá reconsiderar sua decisão no prazo de 3 (três) dias úteis, ou, nesse mesmo prazo, encaminhar recurso para a autoridade superior, a qual deverá proferir sua decisão no prazo de 10 (dez) dias úteis, contado do recebimento dos autos.

8.6. Os recursos interpostos fora do prazo não serão conhecidos.

8.7. O prazo para apresentação de contrarrazões ao recurso pelos demais licitantes será de 3 (três) dias úteis, contados da data da intimação pessoal ou da divulgação da interposição do recurso, assegurada a vista imediata dos elementos indispensáveis à defesa de seus interesses.



PODER JUDICIÁRIO
JUSTIÇA DO TRABALHO
TRIBUNAL REGIONAL DO TRABALHO DA 9ª REGIÃO – PARANÁ
Secretaria de Licitações e Contratos

- 8.8.** O recurso e o pedido de reconsideração terão efeito suspensivo do ato ou da decisão recorrida até que sobrevenha decisão final da autoridade competente.
- 8.9.** O acolhimento do recurso invalida tão somente os atos insuscetíveis de aproveitamento.
- 8.10.** Os autos do processo permanecerão com vista franqueada aos interessados no sítio eletrônico www.trt9.jus.br/transparencia.

9. DAS INFRAÇÕES ADMINISTRATIVAS E SANÇÕES

- 9.1.** Comete infração administrativa, nos termos da lei, o licitante que, com dolo ou culpa:
- 9.1.1.** deixar de entregar a documentação exigida para o certame ou não entregar qualquer documento que tenha sido solicitado pelo/a pregoeiro/a durante o certame;
 - 9.1.2.** Salvo em decorrência de fato superveniente devidamente justificado, não mantiver a proposta em especial quando:
 - 9.1.2.1.** não enviar a proposta adequada ao último lance ofertado ou após a negociação;
 - 9.1.2.2.** recusar-se a enviar o detalhamento da proposta quando exigível;
 - 9.1.2.3.** pedir para ser desclassificado quando encerrada a etapa competitiva; ou
 - 9.1.2.4.** deixar de apresentar amostra;
 - 9.1.2.5.** apresentar proposta ou amostra em desacordo com as especificações do edital;
 - 9.1.3.** não celebrar o contrato ou não entregar a documentação exigida para a contratação, quando convocado dentro do prazo de validade de sua proposta;
 - 9.1.3.1.** recusar-se, sem justificativa, a assinar o contrato ou a ata de registro de preço, ou a aceitar ou retirar o instrumento equivalente no prazo estabelecido pela Administração;
 - 9.1.4.** apresentar declaração ou documentação falsa exigida para o certame ou prestar declaração falsa durante a licitação
 - 9.1.5.** fraudar a licitação



PODER JUDICIÁRIO
JUSTIÇA DO TRABALHO
TRIBUNAL REGIONAL DO TRABALHO DA 9ª REGIÃO – PARANÁ
Secretaria de Licitações e Contratos

- 9.1.6.** comportar-se de modo inidôneo ou cometer fraude de qualquer natureza, em especial quando:
- 9.1.6.1.** agir em conluio ou em desconformidade com a lei;
 - 9.1.6.2.** induzir deliberadamente a erro no julgamento;
 - 9.1.6.3.** apresentar amostra falsificada ou deteriorada;
- 9.1.7.** praticar atos ilícitos com vistas a frustrar os objetivos da licitação
- 9.1.8.** praticar ato lesivo previsto no [art. 5º da Lei n.º 12.846, de 2013](#).
- 9.2.** Com fulcro na [Lei nº 14.133, de 2021](#), a Administração poderá, garantida a prévia defesa, aplicar aos licitantes e/ou adjudicatários as seguintes sanções, sem prejuízo das responsabilidades civil e criminal:
- 9.2.1.** advertência;
 - 9.2.2.** multa;
 - 9.2.3.** impedimento de licitar e contratar e
 - 9.2.4.** declaração de inidoneidade para licitar ou contratar, enquanto perdurarem os motivos determinantes da punição ou até que seja promovida sua reabilitação perante a própria autoridade que aplicou a penalidade.
- 9.3.** Na aplicação das sanções serão considerados:
- 9.3.1.** a natureza e a gravidade da infração cometida.
 - 9.3.2.** as peculiaridades do caso concreto
 - 9.3.3.** as circunstâncias agravantes ou atenuantes
 - 9.3.4.** os danos que dela provierem para a Administração Pública
 - 9.3.5.** a implantação ou o aperfeiçoamento de programa de integridade, conforme normas e orientações dos órgãos de controle.
- 9.4.** A multa será recolhida em percentual de 0,5% a 30% incidente sobre o valor do contrato licitado, recolhida no prazo máximo de 10 (dez) dias úteis, a contar da comunicação oficial.
- 9.4.1.** Para as infrações previstas no item 9.1.3, a multa será de 0,5% a 15% do valor do contrato licitado.



PODER JUDICIÁRIO
JUSTIÇA DO TRABALHO
TRIBUNAL REGIONAL DO TRABALHO DA 9ª REGIÃO – PARANÁ
Secretaria de Licitações e Contratos

- 9.4.2.** Para as infrações previstas nos itens 9.1.4, 9.1.5, 9.1.6, 9.1.7 e 9.1.8, a multa será de 15% a 30% do valor do contrato licitado.
- 9.5.** As sanções de advertência, impedimento de licitar e contratar e declaração de inidoneidade para licitar ou contratar poderão ser aplicadas, cumulativamente ou não, à penalidade de multa.
- 9.6.** Na aplicação da sanção de multa será facultada a defesa do interessado no prazo de 15 (quinze) dias úteis, contado da data de sua intimação.
- 9.7.** A sanção de impedimento de licitar e contratar será aplicada ao responsável em decorrência das infrações administrativas relacionadas nos itens 9.1.1, 9.1.2 e 9.1.3, quando não se justificar a imposição de penalidade mais grave, e impedirá o responsável de licitar e contratar no âmbito da Administração Pública direta e indireta do ente federativo a qual pertencer o órgão ou entidade, pelo prazo máximo de 3 (três) anos.
- 9.8.** Poderá ser aplicada ao responsável a sanção de declaração de inidoneidade para licitar ou contratar, em decorrência da prática das infrações dispostas nos itens 9.1.4, 9.1.5, 9.1.6, 9.1.7 e 9.1.8, bem como pelas infrações administrativas previstas nos itens 9.1.1, 9.1.2 e 9.1.3 que justifiquem a imposição de penalidade mais grave que a sanção de impedimento de licitar e contratar, cuja duração observará o prazo previsto no [art. 156, §5º, da Lei n.º 14.133/2021](#).
- 9.9.** A recusa injustificada do adjudicatário em assinar o contrato ou a ata de registro de preço, ou em aceitar ou retirar o instrumento equivalente no prazo estabelecido pela Administração, descrita no item 10.1.3, caracterizará o descumprimento total da obrigação assumida e o sujeitará às penalidades e à imediata perda da garantia de proposta em favor do órgão ou entidade promotora da licitação, nos termos do [art. 45, §4º da IN SEGES/ME n.º 73, de 2022](#).
- 9.10.** A apuração de responsabilidade relacionadas às sanções de impedimento de licitar e contratar e de declaração de inidoneidade para licitar ou contratar demandará a instauração de processo de responsabilização a ser conduzido por comissão composta por 2 (dois) ou mais servidores estáveis (ou pelo agente ou pelo setor competente para tal, conforme o caso (art. 24, inciso X do Decreto 11.246/2022)), que avaliará fatos e circunstâncias conhecidos e intimará o licitante ou o adjudicatário para, no prazo de 15 (quinze) dias úteis, contado da data de sua intimação, apresentar defesa escrita e especificar as provas que pretenda produzir.
- 9.11.** Caberá recurso no prazo de 15 (quinze) dias úteis da aplicação das sanções de advertência, multa e impedimento de licitar e contratar, contado da data da intimação, o qual será dirigido à autoridade que tiver proferido a decisão recorrida, que, se não a reconsiderar no prazo de 5 (cinco) dias úteis, encaminhará o recurso com sua motivação à autoridade superior, que deverá proferir sua decisão no prazo máximo de 20 (vinte) dias úteis, contado do recebimento dos autos.



PODER JUDICIÁRIO
JUSTIÇA DO TRABALHO
TRIBUNAL REGIONAL DO TRABALHO DA 9ª REGIÃO – PARANÁ
Secretaria de Licitações e Contratos

9.12. Caberá a apresentação de pedido de reconsideração da aplicação da sanção de declaração de inidoneidade para licitar ou contratar no prazo de 15 (quinze) dias úteis, contado da data da intimação, e decidido no prazo máximo de 20 (vinte) dias úteis, contado do seu recebimento.

9.13. O recurso e o pedido de reconsideração terão efeito suspensivo do ato ou da decisão recorrida até que sobrevenha decisão final da autoridade competente.

9.14. A aplicação das sanções previstas neste edital não exclui, em hipótese alguma, a obrigação de reparação integral dos danos causados.

10. DA IMPUGNAÇÃO AO EDITAL E DO PEDIDO DE ESCLARECIMENTO

10.1. Qualquer pessoa é parte legítima para impugnar este Edital por irregularidade na aplicação da [Lei nº 14.133, de 2021](#), devendo protocolar o pedido até 3 (três) dias úteis antes da data da abertura do certame.

10.2. A resposta à impugnação ou ao pedido de esclarecimento será divulgado em sítio eletrônico oficial no prazo de até 3 (três) dias úteis, limitado ao último dia útil anterior à data da abertura do certame.

10.3. A impugnação e o pedido de esclarecimento poderão ser realizados por forma eletrônica, pelo e-mail licitacao@trt9.jus.br.

10.4. As impugnações e pedidos de esclarecimentos não suspendem os prazos previstos no certame.

10.4.1. A concessão de efeito suspensivo à impugnação é medida excepcional e deverá ser motivada pelo agente de contratação, nos autos do processo de licitação.

10.5. Acolhida a impugnação, será definida e publicada nova data para a realização do certame.

11. DA ATA DE REGISTRO DE PREÇOS

11.1. Homologado o resultado da licitação, o licitante mais bem classificado terá o prazo de 5 (cinco) dias úteis, contados a partir da data de sua convocação, para assinar a Ata de Registro de Preços, cujo prazo de validade encontra-se nela fixado, sob pena de decadência do direito à contratação, sem prejuízo das sanções previstas na Lei nº 14.133, de 2021.

11.2. O prazo de convocação poderá ser prorrogado uma vez, por igual período, mediante solicitação do licitante mais bem classificado ou do fornecedor convocado, desde que:



PODER JUDICIÁRIO
JUSTIÇA DO TRABALHO
TRIBUNAL REGIONAL DO TRABALHO DA 9ª REGIÃO – PARANÁ
Secretaria de Licitações e Contratos

- (a) a solicitação seja devidamente justificada e apresentada dentro do prazo; e
- (b) a justificativa apresentada seja aceita pela Administração.

11.3. A ata de registro de preços será assinada por meio de assinatura digital e disponibilizada no sistema de registro de preços.

11.4. O preço registrado, com a indicação dos fornecedores, será divulgado no PNCP e disponibilizado durante a vigência da ata de registro de preços.

11.5. A existência de preços registrados implicará compromisso de fornecimento nas condições estabelecidas, mas não obrigará a Administração a contratar, facultada a realização de licitação específica para a aquisição pretendida, desde que devidamente justificada.

11.6. Na hipótese de o convocado não assinar a ata de registro de preços no prazo e nas condições estabelecidas, fica facultado à Administração convocar os licitantes remanescentes do cadastro de reserva, na ordem de classificação, para fazê-lo em igual prazo e nas condições propostas pelo primeiro classificado.

11.7. Os contratos decorrentes do sistema de registro de preços poderão ser alterados, observado o art. 124 da Lei nº 14.133, de 2021.

11.8. A validade da Ata de Registro de Preços será de 1 (um) ano, contado a partir do primeiro dia útil subsequente à data de divulgação no PNCP, podendo ser prorrogada por igual período, mediante a anuência do fornecedor, desde que comprovado o preço vantajoso.

12. DA FORMAÇÃO DO CADASTRO DE RESERVA

12.1. Após a homologação da licitação, será incluído na ata, na forma de anexo, o registro:

12.1.1. dos licitantes que aceitarem cotar o objeto com preço igual ao do adjudicatário, observada a classificação na licitação; e

12.1.2. dos licitantes que mantiverem sua proposta original

12.2. Será respeitada, nas contratações, a ordem de classificação dos licitantes ou fornecedores registrados na ata.

12.2.1. A apresentação de novas propostas na forma deste item não prejudicará o resultado do certame em relação ao licitante mais bem classificado.



PODER JUDICIÁRIO
JUSTIÇA DO TRABALHO
TRIBUNAL REGIONAL DO TRABALHO DA 9ª REGIÃO – PARANÁ
Secretaria de Licitações e Contratos

12.2.2. Para fins da ordem de classificação, os licitantes ou fornecedores que aceitarem cotar o objeto com preço igual ao do adjudicatário antecederão aqueles que mantiverem sua proposta original.

12.3. A habilitação dos licitantes que comporão o cadastro de reserva será efetuada quando houver necessidade de contratação dos licitantes remanescentes, nas seguintes hipóteses:

12.3.1. quando o licitante vencedor não assinar a ata de registro de preços no prazo e nas condições estabelecidos no edital; ou

12.3.2. quando houver o cancelamento do registro do fornecedor ou do registro de preços, nas hipóteses previstas nos art. 28 e art. 29 do Decreto nº 11.462/23.

12.4. Na hipótese de nenhum dos licitantes que aceitaram cotar o objeto com preço igual ao do adjudicatário concordar com a contratação nos termos em igual prazo e nas condições propostas pelo primeiro classificado, a Administração, observados o valor estimado e a sua eventual atualização na forma prevista no edital, poderá:

12.4.1. convocar os licitantes que mantiveram sua proposta original para negociação, na ordem de classificação, com vistas à obtenção de preço melhor, mesmo que acima do preço do adjudicatário; ou

12.4.2. adjudicar e firmar o contrato nas condições ofertadas pelos licitantes remanescentes, observada a ordem de classificação, quando frustrada a negociação de melhor condição.

13. DA EFETIVAÇÃO DA CONTRATAÇÃO

13.1. Após a homologação da licitação, em sendo realizada a contratação, será firmado Termo de Contrato ou emitido instrumento equivalente.

13.2. O adjudicatário terá o prazo de 5 (cinco) dias úteis, contados a partir da data de sua convocação, para assinar o Termo de Contrato ou aceitar instrumento equivalente, conforme o caso (Nota de Empenho/Carta Contrato/Autorização), sob pena de decair do direito à contratação, sem prejuízo das sanções previstas neste Edital.

13.2.1. Alternativamente à convocação para comparecer perante o órgão ou entidade para a assinatura do Termo de Contrato ou aceite do instrumento equivalente, a Administração poderá encaminhá-lo para assinatura ou aceite da Adjudicatária, mediante correspondência postal com aviso de recebimento (AR) ou meio eletrônico, para que seja assinado ou aceito no prazo de 03 (três) dias úteis, a contar da data de seu recebimento.

13.3. O prazo previsto no subitem anterior poderá ser prorrogado, por igual período, por solicitação justificada do adjudicatário e aceita pela Administração.



PODER JUDICIÁRIO
JUSTIÇA DO TRABALHO
TRIBUNAL REGIONAL DO TRABALHO DA 9ª REGIÃO – PARANÁ
Secretaria de Licitações e Contratos

13.4. O Aceite da Nota de Empenho ou do instrumento equivalente, emitida à empresa adjudicada, implica no reconhecimento de que:

13.4.1. referida Nota está substituindo o contrato, aplicando-se à relação de negócios ali estabelecida as disposições da Lei nº 14.133, de 2021;

13.4.2. a contratada se vincula à sua proposta e às previsões contidas no edital e seus anexos;

13.5. Previamente à contratação a Administração realizará consulta ao SICAF para identificar possível suspensão temporária de participação em licitação, no âmbito do órgão ou entidade, proibição de contratar com o Poder Público, bem como ocorrências impeditivas indiretas, observado o disposto no art. 29, da Instrução Normativa nº 3, de 26 de abril de 2018, e nos termos do art. 6º, III, da Lei nº 10.522, de 19 de julho de 2002, consulta prévia ao CADIN.

13.5.1. Nos casos em que houver necessidade de assinatura do instrumento de contrato, e o fornecedor não estiver inscrito no SICAF, este deverá proceder ao seu cadastramento, sem ônus, antes da contratação.

13.5.2. Na hipótese de irregularidade do registro no SICAF, o contratado deverá regularizar a sua situação perante o cadastro no prazo de até 05 (cinco) dias úteis, sob pena de aplicação das penalidades previstas no edital e anexos.

13.6. Na hipótese de o vencedor da licitação não comprovar as condições de habilitação consignadas no edital ou se recusar a assinar o contrato ou a ata de registro de preços, a Administração, sem prejuízo da aplicação das sanções das demais cominações legais cabíveis a esse licitante, poderá convocar outro licitante, respeitada a ordem de classificação, para, após a comprovação dos requisitos para habilitação, analisada a proposta e eventuais documentos complementares e, feita a negociação, assinar o contrato ou a ata de registro de preços.

14. DAS DISPOSIÇÕES GERAIS

14.1. Ao participar de processo licitatório, o representante legal da licitante fica ciente de que o contratante poderá ter acesso aos seus dados pessoais, tais como nome, cargo ocupado na empresa, número de inscrição no cadastro de pessoas físicas (CPF) e número da carteira de identidade (RG), bem como que referidos dados serão tratados pela Administração, conforme autorização prevista no art. 7º, II, da Lei nº 13.709/2018 - Lei Geral de Proteção de Dados Pessoais (LGPD).

14.2. Será divulgada ata da sessão pública no sistema eletrônico.

14.3. Não havendo expediente ou ocorrendo qualquer fato superveniente que impeça a realização do certame na data marcada, a sessão será automaticamente transferida para o primeiro dia útil subsequente, no mesmo horário anteriormente estabelecido, desde que não haja comunicação em contrário, pelo Pregoeiro.



PODER JUDICIÁRIO
JUSTIÇA DO TRABALHO
TRIBUNAL REGIONAL DO TRABALHO DA 9ª REGIÃO – PARANÁ
Secretaria de Licitações e Contratos

- 14.4.** Todas as referências de tempo no Edital, no aviso e durante a sessão pública observarão o horário de Brasília - DF.
- 14.5.** A homologação do resultado desta licitação não implicará direito à contratação.
- 14.6.** As normas disciplinadoras da licitação serão sempre interpretadas em favor da ampliação da disputa entre os interessados, desde que não comprometam o interesse da Administração, o princípio da isonomia, a finalidade e a segurança da contratação.
- 14.7.** Os licitantes assumem todos os custos de preparação e apresentação de suas propostas e a Administração não será, em nenhum caso, responsável por esses custos, independentemente da condução ou do resultado do processo licitatório.
- 14.8.** Na contagem dos prazos estabelecidos neste Edital e seus Anexos, excluir-se-á o dia do início e incluir-se-á o do vencimento. Só se iniciam e vencem os prazos em dias de expediente na Administração.
- 14.9.** O desatendimento de exigências formais não essenciais não importará o afastamento do licitante, desde que seja possível o aproveitamento do ato, observados os princípios da isonomia e do interesse público.
- 14.10.** Em caso de divergência entre disposições deste Edital e de seus anexos ou demais peças que compõem o processo, prevalecerá as deste Edital.
- 14.11.** O Edital e seus anexos estão disponíveis, na íntegra, no Portal Nacional de Contratações Públicas (PNCP) e endereço eletrônico www.trt9.jus.br/transparencia.
- 14.12.** Integram este Edital, para todos os fins e efeitos, os seguintes anexos:
- 14.12.1.** ANEXO I - Termo de Referência
 - 14.12.1.1.** Apêndice do Anexo I – Estudo Técnico Preliminar
 - 14.12.2.** ANEXO II – Minuta de Ata de Registro de Preços
 - 14.12.3.** ANEXO III – Modelo de Proposta
 - 14.12.4.** ANEXO IV – Minuta de Termo de Contrato
 - 14.12.5.** ANEXO V - Especificações do balcão de desmuniamento

Curitiba, 16 de agosto de 2024

Arnaldo Rogério Pestana de Sousa
Ordenador da Despesa



PODER JUDICIÁRIO
JUSTIÇA DO TRABALHO
TRIBUNAL REGIONAL DO TRABALHO DA 9ª REGIÃO – PARANÁ
Secretaria de Licitações e Contratos

ANEXO I – TERMO DE REFERÊNCIA

1. CONDIÇÕES GERAIS DA CONTRATAÇÃO

1.1 Registro de Preços para aquisição de balcão para desmuniamento de arma de fogo, contendo caixa de areia e nicho para acomodar cofre, cujo fornecimento será realizado através de Ata de Registro de Preços, conforme especificações, condições e exigências estabelecidas neste instrumento e no Anexo V do edital.

| Item | Descrição | Unidade Medida | Aquisição Imediata | Aquisição Futura | Valor Unitário Máximo | Valor Total Máximo |
|------|--|----------------|--------------------|------------------|-----------------------|--------------------|
| 1 | Balcão para desmuniamento de arma de fogo, contendo caixa de areia e nicho para acomodar cofre, composto pelo corpo principal, suporte e tampadeletora, confeccionado de acordo com as especificações e dimensionamento constantes das figuras ilustrativas do Anexo V do edital. | Unid. | 0 | 45 | R\$ 6.143,33 | R\$ 276.449,85 |

Obs.: O objeto da presente contratação consta na relação CATMAT sob nº 471938.

1.2 O objeto desta contratação não se enquadra como sendo de bem de luxo, conforme Decreto nº 10.818, de 27 de setembro de 2021.

1.3 Os bens objeto desta contratação são caracterizados como comuns, conforme justificativa constante dos Estudos Técnicos Preliminares.

1.4 O prazo de vigência da contratação é de 90 dias contados da assinatura do contrato, na forma do artigo 105 da Lei nº 14.133, de 2021, sendo 60 dias para entrega do objeto, 10 dias para recebimentos provisório e definitivo, 10 dias para liquidação da despesa e 10 dias para pagamento.

2 FUNDAMENTAÇÃO E DESCRIÇÃO DA NECESSIDADE DA CONTRATAÇÃO

2.1 A fundamentação da contratação e de seus quantitativos encontra-se pormenorizada em tópico específico dos Estudos Técnicos Preliminares, apêndice deste Termo de Referência.

2.2 O objeto da contratação está previsto no Plano de Anual de Contratações 2024 da Secretaria



PODER JUDICIÁRIO
JUSTIÇA DO TRABALHO
TRIBUNAL REGIONAL DO TRABALHO DA 9ª REGIÃO – PARANÁ
Secretaria de Licitações e Contratos

de Segurança Institucional, conforme detalhamento a seguir:

3 DESCRIÇÃO DA SOLUÇÃO COMO UM TODO CONSIDERADO O CICLO DE VIDA DO OBJETO E ESPECIFICAÇÃO DO PRODUTO

Item SIGEO: 151102024000123 – Equipamento de proteção e segurança.

3.1 A descrição da solução como um todo encontra-se pormenorizada em tópico específico dos Estudos Técnicos Preliminares, apêndice deste Termo de Referência.

4 REQUISITOS DA CONTRATAÇÃO

4.1 Além dos critérios de sustentabilidade eventualmente inseridos na descrição do objeto, devem ser atendidos os seguintes requisitos, que se baseiam no Guia de Contratações Sustentáveis aprovada pela Resolução nº 310/2021 do Conselho Superior da Justiça do Trabalho:

4.1.1 Respeitar as Normas Brasileiras – NBR publicadas pela Associação Brasileira de Normas Técnicas sobre Resíduos Sólidos, além de estar alinhada à Política Nacional de Resíduos Sólidos, a Lei nº 12.305 de 02 de agosto de 2010;

4.1.2 Observar os requisitos ambientais para a obtenção de certificação do Instituto Nacional de Metrologia, Normalização e Qualidade Industrial – INMETRO como produtos sustentáveis ou de menor impacto ambiental em relação aos seus similares;

Da apresentação de protótipo

4.2 Considerando que o presente certame licitatório não prevê aquisição imediata e sim compras futuras via Ata de Registro de Preço, fica estabelecido que a empresa vencedora do certame, quando da assinatura de contrato para fornecimento do objeto licitado, deverá iniciar a confecção do primeiro balcão de desmuniamento e apresentá-lo à Contratante, servindo este de **modelo/protótipo** para análise quanto ao atendimento às especificações do Anexo V do edital e, se for o caso, indicação dos ajustes necessários.

4.3 Serão avaliados os seguintes aspectos e padrões mínimos de aceitabilidade quanto:

- a) às dimensões do objeto;
- b) à qualidade da pintura;
- c) à espessura da chapa de aço;
- d) ao acabamento das junções das peças e bordas das mesmas;
- e) aos rodízios;
- f) à qualidade e dimensões do adesivo.

4.4 A Contratante, após análise, considerando que o modelo tenha sido aprovado, emitirá termo de aceite. Após a emissão do termo de aceite, a Contratada estará autorizada a prosseguir com a



PODER JUDICIÁRIO
JUSTIÇA DO TRABALHO
TRIBUNAL REGIONAL DO TRABALHO DA 9ª REGIÃO – PARANÁ
Secretaria de Licitações e Contratos

confeção dos demais itens do lote.

4.5 A Contratante terá prazo de 3 (três) dias úteis para realização da análise, emissão do termo de aceite e ciência à Contratada.

4.6 Caso se observem correções a serem executadas no modelo apresentado, a Contratante deverá encaminhar e-mail à Contratada descrevendo as correções a serem feitas, com fotos anexas, não dispensando contatos telefônicos e visitas à fábrica, se possível, para os ajustes necessários.

4.7 As correções deverão ser efetuadas no prazo de 5 (cinco) dias da ciência pela Contratada.

4.8 A Contratada, a seu critério, poderá agendar reunião prévia com a Contratante, ou mesmo durante o processo de confecção do modelo (presencial ou por vídeo conferência), visando sanar eventuais dúvidas em relação às especificações do objeto.

4.9 A Contratada, em comum acordo com a Contratante, poderá agendar visita do fiscal do contrato, indicado pela Contratante, às suas instalações durante o processo de confecção do protótipo.

4.10 Fica estabelecido o prazo de 20 (vinte) dias para apresentação do protótipo para análise da Contratante (item 4.2), contados da assinatura do contrato, incluído o prazo para envio do modelo para o endereço indicado no item 4.12.

4.11 É facultada a prorrogação dos prazos estabelecidos, a partir de solicitação fundamentada enviada pela Contratada antes de findo o prazo, via e-mail para Coordenadoria de Segurança Patrimonial e Transporte (segtransp@trt9.jus.br).

4.12 O protótipo deverá ser entregue no edifício da Sede Administrativa do TRT9, situado na Avenida Vicente Machado, 147, Centro, Curitiba - Paraná – CEP 80420-905, sendo que a empresa assume total responsabilidade pelo envio e eventual atraso na entrega.

4.13 Os prazos citados para apresentação do protótipo e eventuais correções não interferem no prazo final de 60 dias para a entrega de todo o lote.

Da apresentação de atestado de aptidão técnica

4.14 A licitante deverá comprovar aptidão para o fornecimento de bens em características, quantidades e prazos compatíveis com o objeto da licitação, por meio da apresentação de, no mínimo, 1 (um) atestado fornecido por pessoa jurídica de direito público ou privado.

4.14.1 Para fins da comprovação de que trata este subitem, os atestados deverão dizer respeito a contratos que contenham itens semelhantes ao objeto da presente licitação, como exemplos: confecção e fornecimento de 1 (uma) caixa de desmuniamento, com pintura eletrostática **ou confecção e fornecimento de itens diversos de metalurgia, com pintura eletrostática**, como, **por exemplo**, painéis e quadros elétricos, racks para centrais de cabos elétricos/telefônicos, armários outdoor, armários vestiários, todos em metal.

4.14.2 O licitante disponibilizará todas as informações necessárias à comprovação da legitimidade dos atestados apresentados, apresentando, dentre outros documentos, cópia do contrato que deu suporte à contratação, endereço atual da contratante e local em que foram prestados os serviços.



PODER JUDICIÁRIO
JUSTIÇA DO TRABALHO
TRIBUNAL REGIONAL DO TRABALHO DA 9ª REGIÃO – PARANÁ
Secretaria de Licitações e Contratos

5 MODELO DE EXECUÇÃO DO OBJETO

Condições de Entrega

5.1 O prazo de entrega dos bens é de 60 dias, contados da assinatura do contrato, em remessa única para cada uma das localidades indicadas neste Termo de Referência.

5.2 Os itens deverão ser entregues nas localidades e endereços abaixo relacionados:

| Cidade | Quantidade e para entrega imediata | Quantidade para entrega ARP | Endereços de entrega |
|---------------|---|------------------------------------|---|
| Curitiba | 0 | 16 | Curitiba - Sede Cajuru Rua Vidal Natividade da Silva, 600 - CEP82900-110 Cajuru - Curitiba/PR |
| Londrina | 0 | 12 | Fórum Trabalhista de Londrina Av. do Café, 600 - CEP 86038000 - Londrina/PR |
| Maringá | 0 | 7 | Fórum Trabalhista de Maringá Av. Gastão Vidigal, 823 - CEP 87050440 -Maringá/PR |
| Cascavel | 0 | 10 | Fórum Trabalhista de Cascavel Rua Galibis, 328 - CEP 85806-390 - Cascavel - PR |
| TOTAL | 0 | 45 | |

5.3 Caso não seja possível a entrega na data assinalada, a empresa deverá comunicar as razões respectivas com pelo menos um dia de antecedência para que qualquer pleito de prorrogação de prazo seja analisado, ressalvadas situações de caso fortuito e força maior.

Garantia, manutenção e assistência técnica

5.4 O prazo de garantia é aquele estabelecido na Lei nº 8.078, de 11 de setembro de 1990 (Código de Defesa do Consumidor).

5.5 A garantia legal ou contratual do objeto tem prazo de vigência próprio e desvinculado daquele fixado no contrato, o que possibilita eventual aplicação de penalidades em caso de descumprimento de alguma de suas condições, mesmo depois de expirada a vigência contratual.

6 MODELO DE GESTÃO DO CONTRATO

6.1 O contrato ou instrumento equivalente deverá ser executado fielmente pelas partes, de acordo com as cláusulas avençadas e as normas da Lei nº 14.133, de 2021, e cada parte responderá pelas consequências de sua inexecução total ou parcial.

6.2 Em caso de impedimento, ordem de paralisação ou suspensão do contrato ou instrumento



PODER JUDICIÁRIO
JUSTIÇA DO TRABALHO
TRIBUNAL REGIONAL DO TRABALHO DA 9ª REGIÃO – PARANÁ
Secretaria de Licitações e Contratos

equivalente, o cronograma de execução será prorrogado automaticamente pelo tempo correspondente, anotadas tais circunstâncias mediante simples apostila.

6.3 As comunicações entre o órgão ou entidade e a contratada devem ser realizadas por escrito sempre que o ato exigir tal formalidade, admitindo-se o uso de mensagem eletrônica para esse fim.

6.4 O órgão ou entidade poderá convocar representante da empresa para adoção de providências que devam ser cumpridas de imediato.

6.5 A execução do contrato ou instrumento equivalente deverá ser acompanhada e fiscalizada pelo(s) fiscal(is) do contrato, ou pelos respectivos substitutos ([Lei nº 14.133, de 2021, art. 117, caput](#)).

6.6 O fiscal técnico do contrato acompanhará a execução do contrato ou instrumento equivalente, para que sejam cumpridas todas as condições estabelecidas no contrato, de modo a assegurar os melhores resultados para a Administração. (Decreto nº 11.246, de 2022, art. 22, VI);

6.6.1 O fiscal técnico do contrato anotará no histórico de gerenciamento do contrato ou instrumento equivalente todas as ocorrências relacionadas à execução do contrato ou instrumento equivalente, com a descrição do que for necessário para a regularização das faltas ou dos defeitos observados. ([Lei nº 14.133, de 2021, art. 117, §1º](#), e [Decreto nº 11.246, de 2022, art. 22, II](#));

6.6.2 Identificada qualquer inexecução ou irregularidade, o fiscal técnico do contrato emitirá notificações para a correção da execução do contrato ou instrumento equivalente, determinando prazo para a correção. ([Decreto nº 11.246, de 2022, art. 22, III](#));

6.6.3 O fiscal técnico do contrato informará ao gestor do contrato, em tempo hábil, a situação que demandar decisão ou adoção de medidas que ultrapassem sua competência, para que adotadas medidas necessárias e saneadoras, se for o caso. ([Decreto nº 11.246, de 2022, art. 22, IV](#)).

6.6.4 No caso de ocorrências que possam inviabilizar a execução do contrato ou instrumento equivalente nas datas aprezadas, o fiscal técnico do contrato comunicará o fato imediatamente ao gestor do contrato. ([Decreto nº 11.246, de 2022, art. 22, V](#)).

6.6.5 O fiscal técnico do contrato deverá comunicar ao gestor do contrato, em tempo hábil, o término do contrato ou instrumento equivalente sob sua responsabilidade, com vistas à renovação tempestiva ou à prorrogação contratual ([Decreto nº 11.246, de 2022, art. 22, VII](#)).

6.7 O fiscal administrativo do contrato verificará a manutenção das condições de habilitação da contratada, acompanhará o empenho, o pagamento, as garantias, as glosas e a formalização de apostilamento e termos aditivos, solicitando quaisquer documentos comprobatórios pertinentes, caso necessário ([Art. 23, I e II, do Decreto nº 11.246, de 2022](#)).

6.7.1 Caso ocorra descumprimento das obrigações contratuais, o fiscal administrativo do contrato atuará tempestivamente na solução do problema, reportando ao gestor do contrato para que tome as providências cabíveis, quando ultrapassar a sua competência; ([Decreto nº 11.246, de 2022, art. 23, IV](#)).

6.8 O gestor do contrato coordenará a atualização do processo de acompanhamento e fiscalização do contrato ou instrumento equivalente contendo todos os registros formais da execução no histórico de gerenciamento do contrato ou instrumento equivalente, a exemplo da ordem de serviço, do registro de ocorrências, das alterações e das prorrogações contratuais, elaborando relatório com



PODER JUDICIÁRIO
JUSTIÇA DO TRABALHO
TRIBUNAL REGIONAL DO TRABALHO DA 9ª REGIÃO – PARANÁ
Secretaria de Licitações e Contratos

vistas à verificação da necessidade de adequações do contrato ou instrumento equivalente para fins de atendimento da finalidade da administração. ([Decreto nº 11.246, de 2022, art. 21, IV](#)).

6.8.1 O gestor do contrato acompanhará a manutenção das condições de habilitação da contratada, para fins de empenho de despesa e pagamento, e anotará os problemas que obstem o fluxo normal da liquidação e do pagamento da despesa no relatório de riscos eventuais. ([Decreto nº 11.246, de 2022, art. 21, III](#)).

6.8.2 O gestor do contrato acompanhará os registros realizados pelos fiscais do contrato, detodas as ocorrências relacionadas à execução do contrato ou instrumento equivalente e as medidas adotadas, informando, se for o caso, à autoridade superior àquelas que ultrapassarem a sua competência. ([Decreto nº 11.246, de 2022, art. 21, II](#)).

6.8.3 O gestor do contrato emitirá documento comprobatório da avaliação realizada pelos fiscais técnico, administrativo e setorial quanto ao cumprimento de obrigações assumidas pelo contratado, com menção ao seu desempenho na execução contratual, baseado nos indicadores objetivamente definidos e aferidos, e a eventuais penalidades aplicadas, devendo constar do cadastro de atesto de cumprimento de obrigações. ([Decreto nº 11.246, de 2022, art. 21, VIII](#)).

6.8.4 O gestor do contrato tomará providências para a formalização de processo administrativo de responsabilização para fins de aplicação de sanções, a ser conduzido pela comissão de que trata o art. 158 da Lei nº 14.133, de 2021, ou pelo agente ou pelo setor com competência para tal, conforme o caso. ([Decreto nº 11.246, de 2022, art. 21, X](#)).

6.9 O fiscal administrativo do contrato comunicará ao gestor do contrato, em tempo hábil, o término do contrato sob sua responsabilidade, com vistas à tempestiva renovação ou prorrogação contratual. ([Decreto nº 11.246, de 2022, art. 22, VII](#)).

6.10 O gestor do contrato deverá elaborar relatório final com informações sobre a consecução dos objetivos que tenham justificado a contratação e eventuais condutas a serem adotadas para o aprimoramento das atividades da Administração. ([Decreto nº 11.246, de 2022, art. 21, VI](#)).

7 CRITÉRIOS DE MEDIÇÃO E DE PAGAMENTO

Recebimento do Objeto

7.1 Os bens serão recebidos provisoriamente, de forma sumária, no ato da entrega, juntamente com a nota fiscal ou instrumento de cobrança equivalente, pelo responsável pelo acompanhamento e fiscalização do contrato, para efeito de posterior verificação de sua conformidade com as especificações constantes no Termo de Referência e na proposta.

7.2 Os bens poderão ser rejeitados, no todo ou em parte, inclusive antes do recebimento provisório, quando em desacordo com as especificações constantes no Termo de Referência e na proposta, devendo ser substituídos no prazo de 30 dias, a contar da notificação da contratada, às suascustas, sem prejuízo da aplicação das penalidades.

7.3 O recebimento definitivo ocorrerá no prazo de 10 (dez) dias úteis, a contar do recebimento da nota fiscal ou instrumento de cobrança equivalente pela Administração, após a verificação da qualidade e quantidade do material e consequente aceitação mediante termo detalhado.

7.4 Para as contratações decorrentes de despesas cujos valores não ultrapassem o limite de que trata o [inciso II do art. 75 da Lei nº 14.133, de 2021](#), o prazo máximo para o recebimento definitivo



PODER JUDICIÁRIO
JUSTIÇA DO TRABALHO
TRIBUNAL REGIONAL DO TRABALHO DA 9ª REGIÃO – PARANÁ
Secretaria de Licitações e Contratos

será de até 5 (cinco) dias úteis.

7.5 O prazo para recebimento definitivo poderá ser excepcionalmente prorrogado, de forma justificada, por igual período, quando houver necessidade de diligências para a aferição do atendimento das exigências contratuais.

7.6 No caso de controvérsia sobre a execução do objeto, quanto à dimensão, qualidade e quantidade, deverá ser observado o teor do [art. 143 da Lei nº 14.133, de 2021](#), comunicando-se à empresa para emissão de Nota Fiscal no que concerne à parcela incontroversa da execução do objeto, para efeito de liquidação e pagamento.

7.7 O prazo para a solução, pelo contratado, de inconsistências na execução do objeto ou de saneamento da nota fiscal ou de instrumento de cobrança equivalente, verificadas pela Administração durante a análise prévia à liquidação de despesa, não será computado para os fins do recebimento definitivo.

7.8 O recebimento provisório ou definitivo não excluirá a responsabilidade civil pela solidez e pela segurança do serviço nem a responsabilidade ético-profissional pela perfeita execução do contrato.

Liquidação

7.9 Recebida a Nota Fiscal ou documento de cobrança equivalente, correrá o prazo de 10 (dez) dias úteis para fins de liquidação, na forma desta seção, prorrogáveis por igual período, nos termos do [art. 7º, §2º da Instrução Normativa SEGES/ME nº 77/2022](#).

7.9.1 O prazo de que trata o item anterior será reduzido à metade, mantendo-se a possibilidade de prorrogação, no caso de contratações decorrentes de despesas cujos valores não ultrapassem o limite de que trata o inciso II do art. 75 da Lei nº 14.133, de 2021.

7.10 Para fins de liquidação, o setor competente deverá verificar se a nota fiscal ou instrumento de cobrança equivalente apresentado expressa os elementos necessários e essenciais do documento, tais como:

- a) o prazo de validade;
- b) a data da emissão;
- c) os dados do contrato e do órgão contratante;
- d) o período respectivo de execução do contrato;
- e) o valor a pagar; e
- f) eventual destaque do valor de retenções tributárias cabíveis.

7.11 Havendo erro na apresentação da Nota Fiscal ou instrumento de cobrança equivalente, ou circunstância que impeça a liquidação da despesa, esta ficará sobrestada até que o contratado providencie as medidas saneadoras, reiniciando-se o prazo após a comprovação da regularização da situação, sem ônus ao contratante;

7.12 A Nota Fiscal ou instrumento de cobrança equivalente deverá ser obrigatoriamente acompanhado da comprovação da regularidade fiscal, constatada por meio de consulta *on-line* ao SICAF ou, na impossibilidade de acesso ao referido Sistema, mediante consulta aos sítios eletrônicos oficiais ou à documentação mencionada no [art. 68 da Lei nº 14.133, de 2021](#).

7.13 A Administração deverá realizar consulta ao SICAF para: a) verificar a manutenção das condições de habilitação exigidas no edital; b) identificar possível razão que impeça a participação em licitação, no âmbito do órgão ou entidade, que implique proibição de contratar com o Poder



PODER JUDICIÁRIO
JUSTIÇA DO TRABALHO
TRIBUNAL REGIONAL DO TRABALHO DA 9ª REGIÃO – PARANÁ
Secretaria de Licitações e Contratos

Público, bem como ocorrências impeditivas indiretas.

7.14 Constatando-se, junto ao SICAF, a situação de irregularidade do contratado, será providenciada sua notificação, por escrito, para que, no prazo de 5 (cinco) dias úteis, regularize sua situação ou, no mesmo prazo, apresente sua defesa. O prazo poderá ser prorrogado uma vez, por igual período, a critério do contratante.

7.15 Não havendo regularização ou sendo a defesa considerada improcedente, o contratante deverá comunicar aos órgãos responsáveis pela fiscalização da regularidade fiscal quanto à inadimplência do contratado, bem como quanto à existência de pagamento a ser efetuado, para que sejam acionados os meios pertinentes e necessários para garantir o recebimento de seus créditos.

7.16 Persistindo a irregularidade, o contratante deverá adotar as medidas necessárias à rescisão contratual nos autos do processo administrativo correspondente, assegurada ao contratado a ampla defesa.

7.17 Havendo a efetiva execução do objeto, os pagamentos serão realizados normalmente, até que se decida pela rescisão do contrato, caso o contratado não regularize sua situação junto ao SICAF.

Prazo de pagamento

7.18 O pagamento será efetuado no prazo de até 10 (dez) dias úteis contados da finalização da liquidação da despesa, conforme seção anterior, nos termos da [Instrução Normativa SEGES/ME nº 77, de 2022](#).

7.19 No caso de atraso pelo Contratante, os valores devidos ao contratado serão atualizados monetariamente entre o termo final do prazo de pagamento até a data de sua efetiva realização, mediante aplicação do índice IPCA de correção monetária.

Forma de pagamento:

7.20 O envio dos documentos fiscais (NF-e = Danfe, NFS-e, CT-e, recibo etc), para fins de recebimento pelos bens ou serviços prestados a este Tribunal somente será aceito se efetuado pelo Portal Sigeo da Justiça do Trabalho, disponível pelo seguinte link <https://portal.sigeo.jt.jus.br/portal-externo>. Para tanto, necessário que a empresa efetue cadastro no sistema, observando o prazo de 5 (cinco) dias a contar do início da vigência da contratação.

7.20.1 As instruções para cadastro da empresa e envio dos documentos podem ser acessadas no link <https://www.trt9.jus.br/portal/arquivos/7161768>.

7.21 O pagamento será realizado por meio de ordem bancária, para crédito em banco, agência e conta corrente indicados pelo contratado.

7.22 Será considerada data do pagamento o dia em que constar como emitida a ordem bancária para pagamento.

7.23 Quando do pagamento, será efetuada a retenção tributária prevista na legislação aplicável.

7.23.1 Independentemente do percentual de tributo inserido na planilha, quando houver, serão retidos na fonte, quando da realização do pagamento, os percentuais estabelecidos na legislação vigente.

7.24 O contratado regularmente optante pelo Simples Nacional, nos termos da [Lei Complementar nº 123, de 2006](#), não sofrerá a retenção tributária quanto aos impostos e contribuições abrangidos



PODER JUDICIÁRIO
JUSTIÇA DO TRABALHO
TRIBUNAL REGIONAL DO TRABALHO DA 9ª REGIÃO – PARANÁ
Secretaria de Licitações e Contratos

poraquele regime. No entanto, o pagamento ficará condicionado à apresentação de comprovação, por meio de documento oficial, de que faz jus ao tratamento tributário favorecido previsto na referida Lei Complementar.

8 PREÇO MÁXIMO DA CONTRATAÇÃO

8.1 O preço máximo total da contratação é de **R\$ 276.449,85 (duzentos e setenta e seis mil, quatrocentos e quarenta e nove reais e oitenta e cinco centavos)**, conforme custos unitários apostos na tabela do item 1.

8.2 No valor acima estão incluídas todas as despesas ordinárias diretas e indiretas decorrentes da execução do objeto, inclusive tributos e/ou impostos, encargos sociais, trabalhistas, previdenciários, fiscais e comerciais incidentes, taxa de administração, frete, seguro e outros necessários ao cumprimento integral do objeto da contratação.

9 REAJUSTE

9.1 Os preços inicialmente contratados são fixos e irrevogáveis no prazo de um ano contado da data do orçamento estimado em 01/07/2024.

9.2 Após o interregno de um ano, e independentemente de pedido do contratado, os preços iniciais serão reajustados, mediante a aplicação, pelo contratante, do IPCA, exclusivamente para as obrigações iniciadas e concluídas após a ocorrência da anualidade.

9.3 Nos reajustes subsequentes ao primeiro, o interregno mínimo de um ano será contado a partir dos efeitos financeiros do último reajuste.

9.4 No caso de atraso ou não divulgação do(s) índice (s) de reajustamento, o contratante pagará ao contratado a importância calculada pela última variação conhecida, liquidando a diferença correspondente tão logo seja(m) divulgado(s) o(s) índice(s) definitivo(s).

9.5 Nas aferições finais, o(s) índice(s) utilizado(s) para reajuste será(ão), obrigatoriamente, o(s) definitivo(s).

9.6 Caso o(s) índice(s) estabelecido(s) para reajustamento venha(m) a ser extinto(s) ou de qualquer forma não possa(m) mais ser utilizado(s), será(ão) adotado(s), em substituição, o(s) que vier(em) a ser determinado(s) pela legislação então em vigor.

9.7 Na ausência de previsão legal quanto ao índice substituto, as partes elegerão novo índice oficial, para reajustamento do preço do valor remanescente, por meio de termo aditivo.

9.8 O reajuste será realizado por apostilamento.

10 DA VINCULAÇÃO

10.1 Vinculam esta contratação, independentemente de transcrição:

- 10.1.1 O Termo de Referência e o anexo contendo as especificações do objeto;
- 10.1.2 O edital da licitação;
- 10.1.3 A proposta do contratado;
- 10.1.4 Eventuais anexos dos documentos supracitados.



PODER JUDICIÁRIO
JUSTIÇA DO TRABALHO
TRIBUNAL REGIONAL DO TRABALHO DA 9ª REGIÃO – PARANÁ
Secretaria de Licitações e Contratos

11 OBRIGAÇÕES DO CONTRATANTE

11.1 São obrigações da Contratante:

11.2 Exigir o cumprimento de todas as obrigações assumidas pelo Contratado, de acordo com o Termo de Referência e seus anexos;

11.3 Receber o objeto no prazo e condições estabelecidas no Termo de Referência;

11.4 Notificar o Contratado, por escrito, sobre vícios, defeitos ou incorreções verificadas no objeto fornecido, para que seja por ele substituído, reparado ou corrigido, no total ou em parte, às suas expensas;

11.5 Acompanhar e fiscalizar a execução do contrato ou instrumento equivalente e o cumprimento das obrigações pelo Contratado;

11.6 Comunicar a empresa para emissão de Nota Fiscal no que pertine à parcela incontroversa da execução do objeto, para efeito de liquidação e pagamento, quando houver controvérsia sobre a execução do objeto, quanto à dimensão, qualidade e quantidade, conforme o [art. 143 da Lei nº 14.133, de 2021](#);

11.7 Efetuar o pagamento ao Contratado do valor correspondente ao fornecimento do objeto, no prazo, forma e condições estabelecidos no presente Contrato ou instrumento equivalente;

11.8 Aplicar ao Contratado as sanções previstas na lei e neste Termo de Referência ou instrumento equivalente;

11.9 Cientificar o órgão de representação judicial da Advocacia-Geral da União para adoção das medidas cabíveis quando do descumprimento de obrigações pelo Contratado;

11.10 Explicitamente emitir decisão sobre todas as solicitações e reclamações relacionadas à execução do presente Contrato ou instrumento equivalente, ressalvados os requerimentos manifestamente impertinentes, meramente protelatórios ou de nenhum interesse para a boa execução do ajuste.

11.10.1 A Administração terá o prazo de 30 dias, a contar da data do protocolo do requerimento para decidir, admitida a prorrogação motivada, por igual período.

11.11 Responder eventuais pedidos de reestabelecimento do equilíbrio econômico-financeiro feitos pelo contratado no prazo máximo de 60 dias.

11.12 Notificar os emitentes das garantias quanto ao início de processo administrativo para apuração de descumprimento de cláusulas contratuais.

11.13 A Administração não responderá por quaisquer compromissos assumidos pelo Contratado com terceiros, ainda que vinculados à execução do contrato ou instrumento equivalente, bem como por qualquer dano causado a terceiros em decorrência de ato do Contratado, de seus empregados, prepostos ou subordinados.

12 OBRIGAÇÕES DO CONTRATADO

12.1 O Contratado deve cumprir todas as obrigações constantes neste Termo de Referência e em seus anexos, assumindo como exclusivamente seus os riscos e as despesas decorrentes da boa e perfeita execução do objeto, observando, ainda, as obrigações a seguir dispostas:



PODER JUDICIÁRIO
JUSTIÇA DO TRABALHO
TRIBUNAL REGIONAL DO TRABALHO DA 9ª REGIÃO – PARANÁ
Secretaria de Licitações e Contratos

- 12.2 Quando cabível, entregar o objeto acompanhado do manual do usuário, com uma versão em português, e da relação da rede de assistência técnica autorizada;
- 12.3 Responsabilizar-se pelos vícios e danos decorrentes do objeto, de acordo com o Código de Defesa do Consumidor ([Lei n.º 8.078, de 1990](#));
- 12.4 Comunicar ao contratante, no prazo máximo de 24 (vinte e quatro) horas que antecede a data da entrega, os motivos que impossibilitem o cumprimento do prazo previsto, com a devida comprovação;
- 12.5 Atender às determinações regulares emitidas pelo fiscal ou gestor do contrato ou autoridade superior ([art. 137, II, da Lei n.º 14.133, de 2021](#)) e prestar todo esclarecimento ou informação por eles solicitados;
- 12.6 Reparar, corrigir, remover, reconstruir ou substituir, às suas expensas, no total ou em parte, no prazo fixado pelo fiscal do contrato, os bens nos quais se verificarem vícios, defeitos ou incorreções resultantes da execução ou dos materiais empregados;
- 12.7 Responsabilizar-se pelos vícios e danos decorrentes da execução do objeto, bem como por todo e qualquer dano causado à Administração ou terceiros, não reduzindo essa responsabilidade a fiscalização ou o acompanhamento da execução contratual pelo contratante, que ficará autorizado a descontar dos pagamentos devidos ou da garantia, caso exigida, o valor correspondente aos danos sofridos;
- 12.8 Quando não for possível a verificação da regularidade no Sistema de Cadastro de Fornecedores – SICAF, o contratado deverá entregar ao setor responsável pela fiscalização do contrato, junto com a Nota Fiscal para fins de pagamento, os seguintes documentos: 1) prova de regularidade relativa à Seguridade Social; 2) certidão conjunta relativa aos tributos federais e à Dívida Ativa da União; 3) certidões que comprovem a regularidade perante a Fazenda Estadual ou Distrital do domicílio ou sede do contratado; 4) Certidão de Regularidade do FGTS – CRF; e 5) Certidão Negativa de Débitos Trabalhistas – CNDT;
- 12.9 Responsabilizar-se pelo cumprimento de todas as obrigações trabalhistas, previdenciárias, fiscais, comerciais e as demais previstas em legislação específica, cuja inadimplência não transfere a responsabilidade ao contratante e não poderá onerar o objeto do contrato ou instrumento equivalente;
- 12.10 Comunicar ao fiscal do contrato, no prazo de 24 (vinte e quatro) horas, qualquer ocorrência anormal ou acidente que se verifique no local da execução do objeto contratual.
- 12.11 Paralisar, por determinação do contratante, qualquer atividade que não esteja sendo executada de acordo com a boa técnica ou que ponha em risco a segurança de pessoas ou bens de terceiros.
- 12.12 Manter durante toda a vigência do contrato ou instrumento equivalente, em compatibilidade com as obrigações assumidas, todas as condições exigidas para habilitação na licitação;
- 12.13 Cumprir, durante todo o período de execução do contrato ou instrumento equivalente, a reserva de cargos prevista em lei para pessoa com deficiência, para reabilitado da Previdência Social ou para aprendiz, bem como as reservas de cargos previstas na legislação ([art. 116, da Lei n.º 14.133, de 2021](#));
- 12.14 Comprovar a reserva de cargos a que se refere a cláusula acima, no prazo fixado pelo fiscal do contrato, com a indicação dos empregados que preencheram as referidas vagas ([art. 116, parágrafo único, da Lei n.º 14.133, de 2021](#));



PODER JUDICIÁRIO
JUSTIÇA DO TRABALHO
TRIBUNAL REGIONAL DO TRABALHO DA 9ª REGIÃO – PARANÁ
Secretaria de Licitações e Contratos

12.15 Guardar sigilo sobre todas as informações obtidas em decorrência do cumprimento do contrato;

12.16 Arcar com o ônus decorrente de eventual equívoco no dimensionamento dos quantitativos de sua proposta, inclusive quanto aos custos variáveis decorrentes de fatores futuros e incertos, devendo complementá-los, caso o previsto inicialmente em sua proposta não seja satisfatório para o atendimento do objeto da contratação, exceto quando ocorrer algum dos eventos arrolados no [art. 124, II, d, da Lei nº 14.133, de 2021](#).

12.17 Cumprir, além dos postulados legais vigentes de âmbito federal, estadual ou municipal, as normas de segurança do contratante;

12.18 Não permitir a utilização de qualquer trabalho do menor de dezesseis anos, exceto na condição de aprendiz para os maiores de quatorze anos, nem permitir a utilização do trabalho do menor de dezoito anos em trabalho noturno, perigoso ou insalubre.

12.19 Não subcontratar ou transferir a outrem, a qualquer título, no todo ou em parte, o objeto da contratação sem a expressa anuência do contratante.

13 INFRAÇÕES E SANÇÕES ADMINISTRATIVAS

13.1 Comete infração administrativa, nos termos da [Lei nº 14.133, de 2021](#), o contratado que:

- a) der causa à inexecução parcial do contrato ou instrumento equivalente;
- b) der causa à inexecução parcial do contrato ou instrumento equivalente que cause grave dano à Administração ou ao funcionamento dos serviços públicos ou ao interesse coletivo;
- c) der causa à inexecução total do contrato ou instrumento equivalente;
- d) ensejar o retardamento da execução ou da entrega do objeto da contratação sem motivo justificado;
- e) apresentar documentação falsa ou prestar declaração falsa durante a execução do contrato ou instrumento equivalente;
- f) praticar ato fraudulento na execução do contrato ou instrumento equivalente;
- g) comportar-se de modo inidôneo ou cometer fraude de qualquer natureza;
- h) praticar ato lesivo previsto no [art. 5º da Lei nº 12.846, de 1º de agosto de 2013](#).

13.1.1 Serão aplicadas ao contratado que incorrer nas infrações acima descritas as seguintes sanções:

13.1.2 **Advertência**, quando o contratado der causa à inexecução parcial do contrato ou instrumento equivalente, sempre que não se justificar a imposição de penalidade mais grave ([art. 156, §2º, da Lei nº 14.133, de 2021](#));

13.1.3 **Impedimento de licitar e contratar**, quando praticadas as condutas descritas nas alíneas “b”, “c” e “d” do subitem acima deste Termo de Referência, sempre que não se justificar a imposição de penalidade mais grave ([art. 156, § 4º, da Lei nº 14.133, de 2021](#));



PODER JUDICIÁRIO
JUSTIÇA DO TRABALHO
TRIBUNAL REGIONAL DO TRABALHO DA 9ª REGIÃO – PARANÁ
Secretaria de Licitações e Contratos

13.1.4 **Declaração de inidoneidade para licitar e contratar**, quando praticadas as condutas descritas nas alíneas “e”, “f”, “g” e “h” do subitem acima deste Termo de Referência, bem como nas alíneas “b”, “c” e “d”, que justifiquem a imposição de penalidade mais grave ([art. 156, §5º, da Lei nº 14.133, de 2021](#)).

13.1.5 **Multa:**

13.1.5.1 moratória de 0,5% (zero vírgula cinco por cento) por dia de atraso injustificado sobre o valor da parcela inadimplida, até o limite de 20 (dez) dias;

13.1.5.2 compensatória de 5% (cinco por cento) sobre o valor total do contrato, no caso de inexecução total do objeto.

13.2 A aplicação das sanções previstas neste Termo de Referência não exclui, em hipótese alguma, a obrigação de reparação integral do dano causado ao Contratante ([art. 156, §9º, da Lei nº 14.133, de 2021](#)).

13.3 Todas as sanções previstas neste Termo de Referência poderão ser aplicadas cumulativamente com a multa ([art. 156, §7º, da Lei nº 14.133, de 2021](#)).

13.3.1 Antes da aplicação da multa será facultada a defesa do interessado no prazo de 15 (quinze) dias úteis, contado da data de sua intimação ([art. 157, da Lei nº 14.133, de 2021](#)).

13.3.2 Se a multa aplicada e as indenizações cabíveis forem superiores ao valor do pagamento eventualmente devido pelo Contratante ao Contratado, além da perda desse valor, a diferença será descontada da garantia prestada ou será cobrada judicialmente ([art. 156, §8º, da Lei nº 14.133, de 2021](#)).

13.3.3 Previamente ao encaminhamento à cobrança judicial, a multa poderá ser recolhida administrativamente no prazo máximo de 10 (dez) dias, a contar da data do recebimento da comunicação enviada pela autoridade competente.

13.4 A aplicação das sanções realizar-se-á em processo administrativo que assegure o contraditório e a ampla defesa ao Contratado, observando-se o procedimento previsto no **caput** e parágrafos do [art. 158 da Lei nº 14.133, de 2021](#), para as penalidades de impedimento de licitar e contratar e de declaração de inidoneidade para licitar ou contratar.

13.5 Na aplicação das sanções serão considerados ([art. 156, §1º, da Lei nº 14.133, de 2021](#)):

13.5.1 a natureza e a gravidade da infração cometida;

13.5.2 as peculiaridades do caso concreto;

13.5.3 as circunstâncias agravantes ou atenuantes;

13.5.4 os danos que dela provierem para o Contratante;

13.5.5 a implantação ou o aperfeiçoamento de programa de integridade, conforme normas e orientações dos órgãos de controle.

13.6 Os atos previstos como infrações administrativas na [Lei nº 14.133, de 2021](#), ou em outras leis de licitações e contratos da Administração Pública que também sejam tipificados como atos lesivos na [Lei nº 12.846, de 2013](#), serão apurados e julgados conjuntamente, nos mesmos autos, observado o rito procedimental e autoridade competente definidos na referida Lei ([art. 159](#)).

13.7 A personalidade jurídica do Contratado poderá ser desconsiderada sempre que utilizada com abuso do direito para facilitar, encobrir ou dissimular a prática dos atos ilícitos previstos neste Termo de Referência ou para provocar confusão patrimonial, e, nesse caso, todos os efeitos das sanções



PODER JUDICIÁRIO
JUSTIÇA DO TRABALHO
TRIBUNAL REGIONAL DO TRABALHO DA 9ª REGIÃO – PARANÁ
Secretaria de Licitações e Contratos

aplicadas à pessoa jurídica serão estendidos aos seus administradores e sócios com poderes de administração, à pessoa jurídica sucessora ou à empresa do mesmo ramo com relação de coligação ou controle, de fato ou de direito, com o Contratado, observados, em todos os casos, o contraditório, a ampla defesa e a obrigatoriedade de análise jurídica prévia ([art. 160, da Lei nº 14.133, de 2021](#)).

13.8 O Contratante deverá, no prazo máximo 15 (quinze) dias úteis, contado da data de aplicação da sanção, informar e manter atualizados os dados relativos às sanções por ela aplicadas, para fins de publicidade no Cadastro Nacional de Empresas Inidôneas e Suspensas (Ceis) e no Cadastro Nacional de Empresas Punidas (Cnep), instituídos no âmbito do Poder Executivo Federal. ([Art. 161, da Lei nº 14.133, de 2021](#)).

13.9 As sanções de impedimento de licitar e contratar e declaração de inidoneidade para licitar ou contratar são passíveis de reabilitação na forma do [art. 163 da Lei nº 14.133/21](#).

13.10 Os débitos do contratado para com a Administração contratante, resultantes de multa administrativa e/ou indenizações, não inscritos em dívida ativa, poderão ser compensados, total ou parcialmente, com os créditos devidos pelo referido órgão decorrentes deste mesmo contrato ou de outros contratos administrativos que o contratado possua com o mesmo órgão ora contratante, na forma da Instrução [Normativa SEGES/ME nº 26, de 13 de abril de 2022](#).

14 EXTINÇÃO DA CONTRATAÇÃO

14.1 O contrato ou instrumento equivalente se extingue quando cumpridas as obrigações de ambas as partes, ainda que isso ocorra antes do prazo estipulado para tanto.

14.2 Se as obrigações não forem cumpridas no prazo estipulado, a vigência ficará prorrogada até a conclusão do objeto, caso em que deverá a Administração providenciar a readequação do cronogramafixado para o contrato ou instrumento equivalente.

14.3 Quando a não conclusão do contrato ou instrumento equivalente referida no item anterior decorrer de culpa do contratado:

14.3.1 ficará ele constituído em mora, sendo-lhe aplicáveis as respectivas sanções administrativas; e

14.3.2 poderá a Administração optar pela extinção do contrato ou instrumento equivalente e, nesse caso, adotar as medidas admitidas em lei para a continuidade da execução contratual.

15 CASOS OMISSOS

15.1 Os casos omissos serão decididos pelo contratante, segundo as disposições contidas na [Lei nº 14.133, de 2021](#), e demais normas federais aplicáveis e, subsidiariamente, segundo as disposições contidas na [Lei nº 8.078, de 1990 – Código de Defesa do Consumidor](#) – e normas e princípios gerais dos contratos.

16 ALTERAÇÕES

16.1 Eventuais alterações contratuais reger-se-ão pela disciplina dos [arts. 124 e seguintes da Lei nº 14.133, de 2021](#).



PODER JUDICIÁRIO
JUSTIÇA DO TRABALHO
TRIBUNAL REGIONAL DO TRABALHO DA 9ª REGIÃO – PARANÁ
Secretaria de Licitações e Contratos

16.2 O contratado é obrigado a aceitar, nas mesmas condições contratuais, os acréscimos ou supressões que se fizerem necessários, até o limite de 25% (vinte e cinco por cento) do valor inicial atualizado ou instrumento equivalente.

16.3 Registros que não caracterizam alteração do contrato ou instrumento equivalente podem ser realizados por simples apostila, dispensada a celebração de termo aditivo, na forma do [art. 136 da Lei nº 14.133, de 2021](#).

17 ADEQUAÇÃO ORÇAMENTÁRIA

17.1 As despesas decorrentes da presente contratação correrão à conta de recursos específicos consignados no Orçamento Geral da União.

17.2 A contratação será atendida pela seguinte dotação:

Gestão/Unidade: Secretaria de Segurança Institucional do TRT da 9ª
Região; PTRES: 168089 – Apreciação de Causas na Justiça do Trabalho

Elemento de Despesa: 449052 – Equipamentos e material permanente

17.3 A dotação relativa aos exercícios financeiros subsequentes será indicada após aprovação da Lei Orçamentária respectiva e liberação dos créditos correspondentes, mediante apostilamento.

18 FORO

18.1 Fica eleito o Foro da Justiça Federal em Curitiba, Seção Judiciária do Paraná para dirimir os litígios que decorrerem da execução deste Termo de Contrato ou instrumento equivalente que não puderem ser compostos pela conciliação, conforme art. 92, §1º, da Lei nº 14.133/2021.

Curitiba, 25 de julho de 2024.

Elisabete Rosana Pfaffenzeller - Fiscal

Cláudio Germano Huf

Policial Judicial - Mat. 97671

Técnico Judiciário – Mat. 4485

Jorge Gabriel How – Fiscal Substituto

Policial Judicial - Mat. 102584



PODER JUDICIÁRIO
JUSTIÇA DO TRABALHO
TRIBUNAL REGIONAL DO TRABALHO DA 9ª REGIÃO – PARANÁ
Secretaria de Licitações e Contratos

Apêndice do ANEXO I – ESTUDO TÉCNICO PRELIMINAR

ESTUDOS TÉCNICOS PRELIMINARES

OBJETO: Aquisição de balcões com caixa de areia para desmuniamento de armas de fogo (CATMAT 471938).

1. Descrição da necessidade da contratação:

O porte e a utilização de armas de fogo institucionais exigem muitas medidas concomitantes relacionadas à segurança, dentre as quais está a instalação de local seguro para realizar o seu desmuniamento.

A presente aquisição visa dotar as instalações do TRT9 de equipamento para que seus servidores Agentes da Polícia Judicial e os seguranças terceirizados - que, em razão das suas atribuições fazem uso de arma de fogo, assim como devem tomar as providências adequadas com armas de terceiros que eventualmente adentrem as instalações fazendo uso desse material - possam desmunicar armas de fogo em ambiente controlado, de forma correta, com o máximo de segurança possível, tanto para si, como para as demais pessoas que transitam nos edifícios.

O Conselho Nacional de Justiça (CNJ) e o Conselho da Justiça Federal (CJF), por meio das Resoluções CNJ nº 344/2020 e CNJ nº 435/2021, implementaram políticas visando aprimorar e fortalecer a proteção institucional e a segurança pessoal de magistrados, servidores e jurisdicionados. Regulamentaram também o uso e o porte de arma de fogo dos Inspetores e Agentes da Polícia Judicial no âmbito do Poder Judiciário da União, por meio das Resoluções nº 467/2022 (CNJ) e nº 686/2020 (CJF), respectivamente.

A Resolução CNJ nº 344/2020 estabelece como incumbência dos Agentes da Polícia Judicial, entre outras, a execução da escolta armada e motorizada de pessoas e bens, bem como a escolta armada e segurança pessoal de magistrados e servidores em situação de risco, quando determinado pela presidência do Tribunal.

Ademais, o Tribunal Regional do Trabalho da 9ª Região, por meio do Ato nº 165, de 7 de junho de 2024, dispõe sobre a política e a estrutura de segurança, a ativação do Grupo Especial de Segurança (GES) e a utilização de armas de fogo e veículos destinados à segurança institucional.

Dessa forma, torna-se imprescindível a instalação de estrutura apropriada para assegurar o manejo de armas de fogo de forma segura e adequada às normas.

A instalação de balcões de desmuniamento nas Unidades visa complementar a estrutura de segurança iniciada com instalação de scanners de raio-x e portais detectores de metais e de salas de acautelamento, já em andamento.

É primordial que haja esses equipamentos em todas as unidades do TRT 9 que possuam



PODER JUDICIÁRIO
JUSTIÇA DO TRABALHO
TRIBUNAL REGIONAL DO TRABALHO DA 9ª REGIÃO – PARANÁ
Secretaria de Licitações e Contratos

scanners de raio x e portais detectores de metais, para propiciar o adequado tratamento às armas eventualmente portadas por visitantes, ou Agente de Polícia Judicial, garantindo a sua própria segurança, bem como das demais pessoas que circulem pelo ambiente, em caso de ocorrer um disparo acidental durante o desmuniamento e remuniamento das armas.

De forma ampla, a aquisição tem como objetivo auxiliar na segurança de magistrados e servidores em situação de risco, a fim de assegurar a integridade física no enfrentamento das ameaças, dos riscos de vida, e, de modo geral, da violência.

Os balcões de desmuniamento conterão nicho para suporte de cofre para guarda de armas eventualmente detectadas na inspeção pelos scanners de raio-x e portais detectores de metais. Esses cofres já foram adquiridos e estão em estoque para instalação em momento oportuno.

Os balcões são enquadrados como bens comuns, comumente encontrados no mercado.

Fundamentação: Lei 14.133/2021, art. 18, § 1º, I: “I - descrição da necessidade da contratação, considerado o problema a ser resolvido sob a perspectiva do interesse público,” c/c IN SEGES 58/2022, art. 9º, I: “I - descrição da necessidade da contratação, considerado o problema a ser resolvido sob a perspectiva do interesse público,” Trata-se de elemento obrigatório do ETP, conforme o art. 18, § 2º, da Lei 14.133/2021, c/c art. 9º, § 1º, da IN SEGES 58/2022.

2. Descrição dos requisitos da contratação

2.1 Os balcões de desmuniamento de arma de fogo a serem adquiridos serão confeccionados em chapa de aço 1020. Devem conter caixa de areia e nicho para acomodar cofre. Serão compostos pelo corpo principal, suporte e tampa defletora, confeccionados de acordo com as especificações e dimensionamento constantes no Anexo I, do Termo de Referência.

2.2 A licitante deverá comprovar aptidão para o fornecimento de bens em características, quantidades e prazos compatíveis com o objeto da licitação, por meio da apresentação de, no mínimo, 1 (um) atestado fornecido por pessoa jurídica de direito público ou privado.

2.2.1 Para fins da comprovação de que trata este subitem, os atestados deverão dizer respeito a contratos que contenham itens semelhantes ao objeto da presente licitação, como exemplos: confecção e fornecimento de 1 (uma) caixa de desmuniamento, com pintura eletrostática ou confecção e fornecimento de itens diversos de metalurgia, com pintura eletrostática, como, por exemplo, painéis e quadros elétricos, racks para centrais de cabos elétricos/telefônicos, armários outdoor, armários vestiários, todos em metal.

2.2.2 O licitante disponibilizará todas as informações necessárias à comprovação da legitimidade dos atestados apresentados, apresentando, dentre outros documentos, cópia do contrato que deu suporte à contratação, endereço atual da contratante e local em que foram prestados os serviços.

Justificativa qualificação técnica: A exigência de qualificação trazidas no presente estudo decorre de opção adotada pela equipe de planejamento no sentido de resguardar a administração quanto ao ingresso de licitantes sem capacidade financeira ou expertise operacional para o fornecimento demandado. Trata-se de opção que visa estabelecer um grau mínimo aceitável de experiência da futura contratada, de modo a evitar a contratação de empresas sem as mínimas condições de executar o escopo do serviço a ser contratado, o que poderia causar objeções ao regular seguimento da etapa de execução da contratação,



PODER JUDICIÁRIO
JUSTIÇA DO TRABALHO
TRIBUNAL REGIONAL DO TRABALHO DA 9ª REGIÃO – PARANÁ
Secretaria de Licitações e Contratos

desatendendo ao interesse público por falta de aderência ao princípio da eficiência.

2.3 Sustentabilidade:

2.3.1 Além dos critérios de sustentabilidade eventualmente inseridos na descrição do objeto, devem ser atendidos os seguintes requisitos, que se baseiam no Guia de Contratações Sustentáveis aprovado pela Resolução nº 310/2021 do Conselho Superior da Justiça do Trabalho:

a) Respeitar as Normas Brasileiras – NBR publicadas pela Associação Brasileira de Normas Técnicas sobre Resíduos Sólidos, além de estar alinhada à Política Nacional de Resíduos Sólidos, Lei nº 12.305 de 02 de agosto de 2010;

b) Observar os requisitos ambientais para a obtenção de certificação do Instituto Nacional de Metrologia, Normalização e Qualidade Industrial – INMETRO como produtos sustentáveis ou de menor impacto ambiental em relação aos seus similares.

Fundamentação: Lei 14.133/2021, art. 18, § 1º, III: “*III - requisitos da contratação,*” c/c IN SEGES 58/2022, art. 9º, II: “*II - descrição dos requisitos da contratação necessários e suficientes à escolha da solução, prevendo critérios e práticas de sustentabilidade, observadas as leis ou regulamentações específicas, bem como padrões mínimos de qualidade e desempenho,*”. Trata-se de elemento não obrigatório do ETP. Porém, caso não seja contemplado no ETP, deve-se apresentar a devida justificativa, conforme o art. 18, § 2º, da Lei 14.133/2021 c/c art. 9º, § 1º, da IN SEGES 58/2022, art. 9º, § 1º.

3. Levantamento de mercado, consistente na análise das alternativas possíveis, e justificativa técnica e econômica da escolha do tipo de solução a contratar

Trata-se de um bem durável, mantidos os mínimos cuidados necessários no manuseio e manutenção periódica. Além disso, foram observadas as diretrizes do Guia de Contratações Sustentáveis da Justiça do Trabalho, além de ter sido realizado estudo de mercado quanto ao objeto pretendido. Nesse sentido, concluiu-se pela necessidade de balcões de desmuniamento, pois imprescindíveis para o cumprimento dos objetivos estratégicos da Secretaria de Segurança Institucional.

Tendo em vista que o porte de armas de fogo faz parte da missão institucional da Secretaria de Segurança Institucional, não se vislumbra a locação das caixas para desmuniamento, uma vez que se tratam de bens permanentes. A aquisição se mostra mais vantajosa, pois evita gastos com processos subsequentes para contratação de empresas para locação e até mesmo reajustes anuais nos referidos contratos.

Fundamentação: Lei 14.133/2021, art. 18, § 1º, V: “*V - levantamento de mercado, que consiste na análise das alternativas possíveis, e justificativa técnica e econômica da escolha do tipo de solução a contratar,*” c/c IN SEGES 58/2022, art. 9º, III: “*III - levantamento de mercado, que consiste na análise das alternativas possíveis, e justificativa técnica e econômica da escolha do tipo de solução a contratar, podendo, entre outras opções: a) ser consideradas contratações similares feitas por outros órgãos e entidades públicas, bem como por organizações privadas, no contexto nacional ou internacional, com objetivo de identificar a existência de novas metodologias, tecnologias ou inovações que melhor atendam às necessidades da Administração; b) ser realizada audiência e/ou consulta pública, preferencialmente na forma eletrônica, para coleta de contribuições; c) em caso de possibilidade de compra, locação de bens ou do acesso a bens, ser avaliados os custos e os benefícios de cada opção para escolha da alternativa mais vantajosa, prospectando-se arranjos inovadores em sede de economia circular; e d) ser consideradas outras opções logísticas menos onerosas à Administração, tais como chamamentos públicos de doação e permutas.*”. Trata-se de elemento não obrigatório do ETP. Porém,



PODER JUDICIÁRIO
JUSTIÇA DO TRABALHO
TRIBUNAL REGIONAL DO TRABALHO DA 9ª REGIÃO – PARANÁ
Secretaria de Licitações e Contratos

caso não seja contemplado no ETP, deve-se apresentar a devida justificativa, conforme o art. 18, § 2º, da Lei 14.133/2021 c/c art. 9º, § 1º, da IN SEGES 58/2022, art. 9º, § 1º.

4. Descrição da solução como um todo

**§ 2º O estudo técnico preliminar deverá conter ao menos os elementos previstos nos incisos I, IV, VI, VIII e XIII do § 1º deste artigo e, quando não contemplar os demais elementos previstos no referido parágrafo, apresentar as devidas justificativas.*

Foram realizadas pesquisas considerando as orientações estabelecidas pelo Guia de Contratações Sustentáveis da Justiça do Trabalho, visando alcançar os objetivos estabelecidos e atender às necessidades subjacentes à contratação. Levaram-se em conta critérios de economia, eficácia, eficiência e uniformidade. Como resultado, identificou-se a necessidade de aquisição de balcões para desmuniamento de armas de fogo conforme modelo e especificações descritas em anexo.

Considerando a necessidade de padronização do objeto e visando à economia de escala, a contratação/registro se dará em lote único, sem representar prejuízo à competitividade. As aquisições serão feitas conforme a demanda.

As entregas deverão ser feitas nas sedes das Setoriais, que farão, posteriormente, a distribuição às Varas e Fóruns do Trabalho abrangidas por cada uma, nos seguintes endereços:

| CIDADE | QTDD | ENDEREÇO |
|----------|------|--|
| Curitiba | 16 | Curitiba - Sede Cajuru Rua Vidal Natividade da Silva, 600 - CEP 82900-110 Cajuru -Curitiba/PR |
| Londrina | 12 | Fórum Trabalhista de Londrina Av. do Café, 600 - CEP 86038000 - Londrina/PR |
| Maringá | 7 | Fórum Trabalhista de Maringá Av. Gastão Vidigal, 823 - CEP 87050440 - Maringá/PR |
| Cascavel | 10 | Fórum Trabalhista de Cascavel Rua Galibis, 328 - CEP 85806-390 - Cascavel - PR |

Fundamentação: Lei n. 14.133/2021, art. 18, § 1º, VII: “VII - descrição da solução como um todo, inclusive das exigências relacionadas à manutenção e à assistência técnica, quando for o caso,” c/c IN SEGES 58/2022, art. 9º, IV. Trata-se de elemento não obrigatório do ETP.

***Porém, caso não seja contemplado no ETP, deve-se apresentar a devida justificativa, conforme o art. 18, § 2º, da Lei 14.133/2021 c/c art. 9º, § 1º, da IN SEGES 58/2022, art. 9º, § 1º.**

5. Estimativa das quantidades a serem contratadas

Serão instalados balcões de desmuniamento em todas as Unidades do TRT que contêm ou possuem scanner de raio-x ou portais detectores de metais, totalizando 45 unidades:

5.1 Unidades de instalação dos balcões:

| SETORIAL | FT / Vara | LOCALIDADE | QTDDE. |
|----------|-----------|------------|--------|
|----------|-----------|------------|--------|



PODER JUDICIÁRIO
JUSTIÇA DO TRABALHO
TRIBUNAL REGIONAL DO TRABALHO DA 9ª REGIÃO – PARANÁ
Secretaria de Licitações e Contratos

| | | | | |
|-----------|----|-----------------|------------------------|---|
| CURITIBA* | 1 | FT | ARAUCÁRIA | 1 |
| | 2 | Vara | CAMPO LARGO | 1 |
| | 3 | Vara | CASTRO | 1 |
| | 4 | FT | COLOMBO | 1 |
| | 5 | FT | CURITIBA | 1 |
| | 6 | ADM | CTBA ADM 147 | 2 |
| | 7 | FT | GUARAPUAVA | 1 |
| | 8 | Vara | IRATI | 1 |
| | 9 | FT | PARANAGUÁ | 1 |
| | 10 | Vara | PINHAIS | 1 |
| | 11 | FT | PONTA GROSSA | 1 |
| | 12 | FT | SÃO JOSÉ DOS PINHAIS | 1 |
| | 13 | Sede TRT9 | SEDE TRT9 - RIO BRANCO | 1 |
| | 14 | Vara | TELEMACO BORBA | 1 |
| | 15 | Vara | UNIÃO DA VITÓRIA | 1 |
| | | Subtotal | 16 | |
| LONDRINA | 1 | FT | APUCARANA | 1 |
| | 2 | Vara | ARAPONGAS | 1 |
| | 3 | Vara | BANDEIRANTES | 1 |
| | 4 | Vara | CAMBÉ | 1 |
| | 5 | Vara | CORNÉLIO PROCÓPIO | 1 |
| | 6 | Vara | JACAREZINHO | 1 |
| | 7 | Vara | JAGUARIAÍVA | 1 |
| | 8 | FT | LONDRINA | 1 |
| | 9 | Vara | PORECATU | 1 |
| | 10 | FT | ROLÂNDIA | 1 |
| | 11 | Vara | SANTO A. DA PLATINA | 1 |
| | 12 | Vara | WENCESLAU BRAZ | 1 |
| | | Subtotal | 12 | |
| MARINGÁ | 1 | Vara | CAMPO MOURÃO | 1 |
| | 2 | Vara | CIANORTE | 1 |
| | 3 | Vara | IVAIPORÃ | 1 |
| | 4 | FT | MARINGÁ | 1 |
| | 5 | Vara | NOVA ESPERANÇA | 1 |
| | 6 | Vara | PARANAVAÍ | 1 |
| | 7 | FT | UMUARAMA | 1 |
| | | Subtotal | 7 | |
| | 1 | Vara | ASSIS CHATEAUBRIAND | 1 |
| | 2 | FT | CASCADEL | 1 |



PODER JUDICIÁRIO
JUSTIÇA DO TRABALHO
TRIBUNAL REGIONAL DO TRABALHO DA 9ª REGIÃO – PARANÁ
Secretaria de Licitações e Contratos

| | | | | |
|----------|----|------|--------------------|-----------|
| CASCAVEL | 3 | Vara | DOIS VIZINHOS | 1 |
| | 4 | FT | FOZ DO IGUAÇU | 1 |
| | 5 | FT | FRANCISCO BELTRÃO | 1 |
| | 6 | Vara | LARANJEIRAS DO SUL | 1 |
| | 7 | Vara | MAL CANDIDO RONDON | 1 |
| | 8 | Vara | PALMAS | 1 |
| | 9 | FT | PATO BRANCO | 1 |
| | 10 | FT | TOLEDO | 1 |
| | | | Subtotal | 10 |
| | | | TOTAL | 45 |

* no edifício da sede administrativa, Avenida Vicente Machado, 147, serão instalados dois balcões, sendo um no 5º andar, na sala da SSI, para uso pelos servidores do GES – Grupo Especial de Segurança.

Fundamentação: Lei n. 14.133/2021, art. 18, § 1º, IV: “IV - estimativas das quantidades para a contratação, acompanhadas das memórias de cálculo e dos documentos que lhes dão suporte, que considerem interdependências com outras contratações, de modo a possibilitar economia de escala,” c/c IN SEGES 58/2022, art. 9º, V. Trata-se de elemento obrigatório do ETP, conforme art. 18, § 2º, da Lei 14.133/2021 c/c 9º, § 1º, da IN SEGES 58/2022.

6. Estimativa do valor da contratação

Para levantamento do preço máximo da contratação foram enviados e-mail a potenciais fornecedores:

- atendimento@adesulmetalurgica.com.br,
- contatogilinski@gmail.com,
- comercial@dugale.com.br,
- orcamentosgusso@gmail.com,
- contato@cwmetal.com.br,
- mkt@acovisa.com.br
- carlos@apsmetalurgia.com.br
- valdecir@delva.com.br,
- lleida@lleida.com.br, leonardo@lleida.com.br, wilson@lleida.com.br,
- vendas@inaseg.ind.br, vendas1@inaseg.ind.br, vendas3@inaseg.ind.br,
- comercial@inaseg.ind.br
- jaindustriaecomercioltda@gmail.com,
- jlasolucoesintegradas@gmail.com

Retornaram a solicitação, com proposta, os seguintes:



PODER JUDICIÁRIO
JUSTIÇA DO TRABALHO
TRIBUNAL REGIONAL DO TRABALHO DA 9ª REGIÃO – PARANÁ
Secretaria de Licitações e Contratos

| | QTIDD | VALOR UNITÁRIO | VALOR TOTAL |
|-------------------------------------|-------|----------------|------------------|
| APS METALURGIA | 45 | R\$ 4.998,00 | R\$ 224.910,00 |
| DELVA FABRICAÇÃO DE PEÇAS EM METAIS | 45 | R\$ 5.632,00 | R\$ 253.440,00 |
| LLEIDA MÁQUINAS E EQUIPAMENTOS | 45 | R\$ 38.460,00 | R\$ 1.730.700,00 |
| JL&A COMERCIAL LTDA | 45 | R\$ 7.800,00 | R\$ 351.000,00 |

Considerando a discrepância do valor proposto pela empresa LLEIDA, esse valor foi desconsiderado para definição do preço máximo. Portanto, o preço máximo unitário para a contratação é a média entre os preços propostos pela APS, DELVA e JL&A, que corresponde a R\$ 6.143,33.

No que diz respeito a outros preços públicos, não foram localizadas contratações de objeto idêntico. Há contratação efetuada pelo Ministério da Justiça e Segurança Pública de material semelhante, porém com especificações de projeto diferentes, pelo que o respectivo valor não foi utilizado no cômputo do preço desta contratação.

Assim, o preço máximo estimado é de R\$ 276.449,85 = 45 x R\$ 6.143,33.

Fundamentação: Lei n. 14.133/2021, art. 18, § 1º, VI: “VI - estimativa do valor da contratação, acompanhada dos preços unitários referenciais, das memórias de cálculo e dos documentos que lhe dão suporte, que poderão constar de anexo classificado, se a Administração optar por preservar o seu sigilo até a conclusão da licitação,” c/c IN SEGES 58/2022, art. 9º, VI. Trata-se de elemento obrigatório do ETP, conforme art. 18, § 2º, da Lei 14.133/2021 c/c art. 9º, § 1º, da IN SEGES 58/2022.

7. Justificativas para o parcelamento ou não da solução

A contratação será em lote único, visando à padronização do objeto, bem como à economia de escala. **A padronização é necessária para uniformização dos procedimentos entre as unidades, considerando o treinamento dos Agentes de Polícia Judicial que operarão o equipamento.**

Fundamentação: Lei 14.133/2021, art. 18, § 1º, VIII: “VIII - justificativas para o parcelamento ou não da contratação,” c/c IN SEGES 58/2022, art. 9º, VII: “VII - justificativas para o parcelamento ou não da solução,”. Trata-se de elemento obrigatório do ETP, conforme art. 18, § 2º, da Lei n. 14.133/2021 c/c art. 9º, § 1º, da IN SEGES 58/2022.

8. Contratações correlatas e/ou interdependentes

A presente contratação tem correlação com outras contratações já efetuadas, como aquisição de portais detectores de metais, catracas, cofres, etc., itens que, juntos, formam o sistema de controle de acesso.

Fundamentação: Lei 14.133/2021, art. 18, § 1º, XI: “XI - contratações correlatas e/ou interdependentes,” c/c IN SEGES 58/2022, art. 9º, VIII. Trata-se de elemento não obrigatório do ETP. Porém, caso não seja contemplado no ETP, deve-se apresentar a devida justificativa, conforme o art. 18, § 2º, da Lei 14.133/2021, c/c art. 9º, § 1º, da IN SEGES 58/2022, art. 9º, § 1º.



PODER JUDICIÁRIO
JUSTIÇA DO TRABALHO
TRIBUNAL REGIONAL DO TRABALHO DA 9ª REGIÃO – PARANÁ
Secretaria de Licitações e Contratos

9. Demonstrativo da previsão da contratação no Plano de Contratações Anual

A contratação está prevista no Plano de Contratações da SSI – PAC 2024. Os recursos orçamentários estão reservados no item SIGEO 151102024000123 – Equipamento de proteção e segurança.

Fundamentação: Lei 14.133/2021, art. 18, § 1º, II: “II - demonstração da previsão da contratação no plano de contratações anual, sempre que elaborado, de modo a indicar o seu alinhamento com o planejamento da Administração,” c/c IN SEGES 58/2022, art. 9º, IX: “IX - demonstrativo da previsão da contratação no Plano de Contratações Anual, de modo a indicar o seu alinhamento com os instrumentos de planejamento do órgão ou entidade,”. Trata-se de elemento não obrigatório do ETP. Porém, caso não seja contemplado no ETP, deve-se apresentar as devidas justificativas, conforme o art. 18, § 2º, da Lei 14.133/2021 c/c art. 9º, § 1º, da IN SEGES 58/2022, art. 9º, § 1º.

10. Demonstrativo dos resultados pretendidos em termos de economicidade e de melhor aproveitamento dos recursos humanos, materiais ou financeiros disponíveis:

- Atender às resoluções do Conselho Nacional de Justiça (CNJ) e do Conselho Superior da Justiça do Trabalho (CSJT) pertinentes à segurança e proteção de servidores e magistrados do Poder Judiciário.

- Aparelhar o Grupo Especial de Segurança (GES) com equipamentos que possibilitem execução de atividades específicas para garantia da segurança das instalações físicas e das atividades jurisdicionais do Tribunal, assim como a proteção pessoal de magistrados, servidores e usuários de suas dependências.

Fundamentação: Lei 14.133/2021, art. 18, § 1º, IX: “IX - demonstrativo dos resultados pretendidos em termos de economicidade e de melhor aproveitamento dos recursos humanos, materiais e financeiros disponíveis;”, c/c IN SEGES 58/2022, art. 9º, X. Trata-se de elemento não obrigatório do ETP. Porém, caso não seja contemplado no ETP, deve-se apresentar a devida justificativa, conforme o art. 18, § 2º, da Lei 14.133/2021, c/c o art. 9º, § 1º, da IN SEGES 58/2022, art. 9º, § 1º.

11. Providências para adequação do ambiente do órgão:

Por se tratar de um móvel, o balcão para desmuniamento de armas de fogo, objeto da presente contratação, por si só não exige adequações no ambiente, podendo ser acomodado em qualquer sala que seja disponibilizada. Porém, na maioria das unidades Trabalhistas será confeccionada sala de acautelamento, pela Secretaria de Engenharia e Arquitetura -SEA, as quais abrigarão os balcões.

Os balcões serão utilizados pelos Agentes de Polícia Judicial ou profissionais de segurança terceirizados das Varas e Fóruns do Trabalho, conforme treinamento ministrado pela Secretaria de Segurança Institucional.

Fundamentação: Lei 14.144/2021, art. 18, § 1º, X: “X - providências a serem adotadas pela Administração previamente à celebração do contrato, inclusive quanto à capacitação de servidores ou de empregados para fiscalização e gestão contratual;” c/c IN SEGES 58/2022, art. 9º, XI: “XI - providências a serem adotadas pela Administração previamente à celebração do contrato, tais como adaptações no ambiente do órgão ou da entidade, necessidade de obtenção de licenças, outorgas ou



PODER JUDICIÁRIO
JUSTIÇA DO TRABALHO
TRIBUNAL REGIONAL DO TRABALHO DA 9ª REGIÃO – PARANÁ
Secretaria de Licitações e Contratos

autorizações, capacitação de servidores ou de empregados para fiscalização e gestão contratual;”. Trata-se de elemento não obrigatório do ETP. Porém, caso não seja contemplado no ETP, deve-se apresentar a devida justificativa, conforme o art. 18, § 2º, da Lei 14.133/2021 c/c art. 9º, § 1º, da IN SEGES 58/2022, art. 9º, § 1º.

12. Descrição de possíveis impactos ambientais e respectivas medidas mitigadoras:

Essa contratação foi planejada de forma a considerar e mitigar possíveis impactos ambientais. Os objetos adquiridos não serão descartados, uma vez que possuem uma vida útil prolongada, e são compostos principalmente de aço, um material reciclável. Portanto, ao escolher equipamentos duráveis e ambientalmente conscientes, estamos garantindo que o ciclo de vida desses itens seja o mais sustentável possível.

Fundamentação: Lei 14.133/2021, art. 18, § 1º, XII: “*XII – descrição de possíveis impactos ambientais e respectivas medidas mitigadoras, incluídos requisitos de baixo consumo de energia e de outros recursos, bem como logística reversa para desfazimento e reciclagem de bens e refugos, quando aplicável,*” c/c IN SEGES 58/2022, art. 9º, XII. Trata-se de elemento não obrigatório do ETP. Porém, caso não seja contemplado no ETP, deve-se apresentar a devida justificativa, conforme o art. 18, § 2º, da Lei 14.133/2021, c/c art. 9º, § 1º, da IN SEGES 58/2022, art. 9º, § 1º.

13. Posicionamento conclusivo sobre a adequação da contratação à necessidade a que se destina:

A aquisição visa reforçar a implementação das recentes diretrizes da Política Nacional de Segurança do Poder Judiciário. Esses equipamentos, em quantidade e qualidade adequadas, visam garantir a realização segura e eficiente das atividades de segurança institucional no TRT9.

Isso contribui para o fortalecimento da segurança institucional, conforme previsto no Plano Estratégico da Secretaria de Segurança Institucional, além de atender às resoluções do Conselho Nacional de Justiça (CNJ) e do Conselho Superior da Justiça do Trabalho (CSJT) pertinentes à segurança e proteção de servidores e magistrados do Poder Judiciário.

Fundamentação: Lei 14.133/2021, art. 18, § 1º, XIII: “*XIII – posicionamento conclusivo sobre a adequação da contratação para o atendimento da necessidade a que se destina,*” c/c IN SEGES 58/2022, art. 9º, XIII. Trata-se de elemento obrigatório do ETP, conforme o art. 18, § 2º, da Lei 14.133/2021, c/c art. 9º, § 1º, da IN SEGES 58/2022.

14. Análise da necessidade de classificação nos termos da Lei nº 12.527, de 18 de novembro de 2011.

Em face da natureza do objeto da contratação e considerando a ausência de dados sensíveis ao TRT9, não se verifica a necessidade de restrição de acesso a quaisquer das informações constantes dos autos, inclusive o orçamento estimado da contratação.

Fundamentação: Lei n. 14.133/2021, art. 6º, XXIII, “b”, c/c IN SEGES 58/2022, art. 13: “*Art. 13. Ao final da elaboração do ETP, deve-se avaliar a necessidade de classificá-lo nos termos da Lei nº 12.527, de 18 de novembro de 2011.*”.



PODER JUDICIÁRIO
JUSTIÇA DO TRABALHO
TRIBUNAL REGIONAL DO TRABALHO DA 9ª REGIÃO – PARANÁ
Secretaria de Licitações e Contratos

15. Análise do processamento por meio do sistema de registro de preços.

Os balcões de desmuniamento serão disponibilizados às Unidades do TRT 9 na medida em que forem instalados os scanners de raio-x e portais detectores de metais e as salas de acautelamento.

Portanto, as entregas serão parceladas, enquadrando-se no inciso **V** do art. 3º do Decreto 11.462/2023:

Art. 3º O SRP poderá ser adotado quando a Administração julgar pertinente, em especial:

...

V - quando, pela natureza do objeto, não for possível definir previamente o quantitativo a ser demandado pela Administração.

Fundamentação: Lei n. 14.133/2021, art. 40 (O planejamento de compras deverá considerar a expectativa de consumo anual e observar o seguinte.); Decreto nº 11.462/2023, art. 3º (O SRP poderá ser adotado quando a Administração julgar pertinente, em especial: I - quando, pelas características do objeto, houver necessidade de contratações permanentes ou frequentes; II - quando for conveniente a aquisição de bens com previsão de entregas parceladas ou contratação de serviços remunerados por unidade de medida, como quantidade de horas de serviço, postos de trabalho ou em regime de tarefa; III - quando for conveniente para atendimento a mais de um órgão ou a mais de uma entidade, inclusive nas compras centralizadas; IV - quando for atender a execução descentralizada de programa ou projeto federal, por meio de compra nacional ou da adesão de que trata o § 2º do art. 32; ou V - quando, pela natureza do objeto, não for possível definir previamente o quantitativo a ser demandado pela Administração.)

| | |
|--------------|--|
| Anexo | Termo de Referência e Anexo I – Especificações Técnicas Mapa de riscos |
| | Fundamentação: Lei n. 14.133/2021, art. 18, X: “X a análise dos riscos que possam comprometer o sucesso da licitação e a boa execução contratual;” |

Equipe de Planejamento da Contratação:

Jorge Gabriel How

Cláudio Germano Huf

Seção de Segurança Patrimonial

Coordenadoria de Segurança Patrimonial e Transporte



PODER JUDICIÁRIO
JUSTIÇA DO TRABALHO
TRIBUNAL REGIONAL DO TRABALHO DA 9ª REGIÃO – PARANÁ
Secretaria de Licitações e Contratos

ANEXO II – MINUTA DA ATA DE REGISTRO DE PREÇO

TRIBUNAL REGIONAL DO TRABALHO DA 9ª REGIÃO

ATA DE REGISTRO DE PREÇOS

PREGÃO ELETRÔNICO Nº 90017/2024

Processo Administrativo Nº 4641/2024

O TRIBUNAL REGIONAL DO TRABALHO DA 9ª REGIÃO, sediado na Al. Dr. Carlos de Carvalho, 528, Centro, Curitiba - PR, CNPJ nº 03.141.166/001-16, neste ato representado(a) pelo(a) (*cargo e nome*), nomeado(a) pela Portaria nº de de de 202..., publicada no de de de, portador da matrícula funcional nº, considerando o julgamento da licitação na modalidade de Pregão Eletrônico nº 90017/2024, RESOLVE registrar os preços da(s) empresa(s) indicada(s) e qualificada(s) nesta ATA, de acordo com a classificação por ela(s) alcançada(s) e na(s) quantidade(s) cotada(s), atendendo as condições previstas no edital, sujeitando-se as partes às normas constantes na Lei nº 14.133, de 1º de abril de 2021, no Decreto n.º 11.462, de 31 de março de 2023, e em conformidade com as disposições a seguir:

1. DO OBJETO

1.1. A presente Ata tem por objeto o registro de preços para a eventual **aquisição de balcão para desmuniamento de arma de fogo, contendo caixa de areia e nicho para acomodar cofre**, conforme Termo de Referência, anexo I do Pregão Eletrônico 90xx/2024, que é parte integrante desta Ata, assim como as propostas cujos preços tenham sido registrados, independentemente de transcrição.

2. DOS PREÇOS, ESPECIFICAÇÕES E QUANTITATIVOS

2.1. O preço registrado, as especificações do objeto, as quantidades mínimas e máximas de cada item, fornecedor(es) e as demais condições ofertadas na(s) proposta(s) são as que seguem:

| Item | Descrição | Unid. Medida | Aquisição Imediata | Aquisição Futura | Valor Unitário Máximo | Valor Total Máximo |
|------|-----------|--------------|--------------------|------------------|-----------------------|--------------------|
|------|-----------|--------------|--------------------|------------------|-----------------------|--------------------|



PODER JUDICIÁRIO
JUSTIÇA DO TRABALHO
TRIBUNAL REGIONAL DO TRABALHO DA 9ª REGIÃO – PARANÁ
Secretaria de Licitações e Contratos

| | | | | | | |
|---|---|-------|---|----|---------|---------|
| 1 | Balcão para desmuniamento de armade fogo, contendo caixa de areia e nicho para acomodar cofre, composto pelo corpo principal, suporte e tampadefletora, confeccionado de acordo com as especificações e dimensionamento constantes das figuras ilustrativas do Anexo V do edital | Unid. | 0 | 45 | R\$... | R\$... |
|---|---|-------|---|----|---------|---------|

2.2. A listagem do cadastro de reserva referente ao presente registro de preços consta como anexo a esta Ata.

OU

2.3. Não há cadastro de reserva de fornecedores para a presente ata de registro de preços.

3. ÓRGÃO(S) GERENCIADOR E PARTICIPANTE(S)

3.1. O órgão gerenciador será o Tribunal Regional do Trabalho da 9ª Região.

3.2. Além do gerenciador, não há órgãos e entidades públicas participantes do registro de preços

4. DA ADESÃO À ATA DE REGISTRO DE PREÇOS

4.1. Não será admitida a adesão à ata de registro de preços decorrente desta licitação.

4.2. É vedado efetuar acréscimos nos quantitativos fixados na ata de registro de preços.

5. VALIDADE, FORMALIZAÇÃO DA ATA DE REGISTRO DE PREÇOS E CADASTRO RESERVA

5.1. A validade da Ata de Registro de Preços será de 1 (um) ano, contado a partir do primeiro dia útil subsequente à data de divulgação no PNCP, podendo ser prorrogada por igual período, mediante a anuência do fornecedor, desde que comprovado o preço vantajoso.

5.1.1. O contrato decorrente da ata de registro de preços terá sua vigência estabelecida no próprio instrumento contratual e observará no momento da contratação, e a cada exercício financeiro a disponibilidade de créditos orçamentários, bem como a previsão no plano plurianual, quando ultrapassar 1 (um) exercício financeiro.

5.1.2. Na formalização do contrato ou do instrumento substituto deverá haver a indicação da disponibilidade dos créditos orçamentários respectivos.



PODER JUDICIÁRIO
JUSTIÇA DO TRABALHO
TRIBUNAL REGIONAL DO TRABALHO DA 9ª REGIÃO – PARANÁ
Secretaria de Licitações e Contratos

5.2. A contratação com os fornecedores registrados na ata será formalizada pelo órgão ou pela entidade interessada por intermédio de instrumento contratual, emissão de nota de empenho de despesa, autorização de compra ou outro instrumento hábil, conforme o art. 95 da Lei nº 14.133, de 2021.

5.2.1. O instrumento contratual de que trata o item 5.2. deverá ser assinado no prazo de validade da ata de registro de preços.

5.3. Os contratos decorrentes do sistema de registro de preços poderão ser alterados, observado o art. 124 da Lei nº 14.133, de 2021.

5.4. Após a homologação da licitação, deverão ser observadas as seguintes condições para formalização da ata de registro de preços:

5.4.1. Serão registrados na ata os preços e os quantitativos do adjudicatário, devendo ser observada a possibilidade de o licitante oferecer ou não proposta em quantitativo inferior ao máximo previsto no edital ou no aviso de contratação direta e se obrigar nos limites dela

5.4.2. Será incluído na ata, na forma de anexo, o registro dos licitantes ou dos fornecedores que:

5.4.2.1. Aceitarem cotar os bens, as obras ou os serviços com preços iguais aos do adjudicatário, observada a classificação da licitação; e

5.4.2.2. Mantiverem sua proposta original.

5.5. O registro a que se refere o item 5.4.2 tem por objetivo a formação de cadastro de reserva para o caso de impossibilidade de atendimento pelo signatário da ata.

5.6. Para fins da ordem de classificação, os licitantes ou fornecedores que aceitarem reduzir suas propostas para o preço do adjudicatário antecederão aqueles que mantiverem sua proposta original.

5.7. A habilitação dos licitantes que comporão o cadastro de reserva a que se refere o item 5.4.2.2 somente será efetuada quando houver necessidade de contratação dos licitantes remanescentes, nas seguintes hipóteses:

5.7.1. Quando o licitante vencedor não assinar a ata de registro de preços, no prazo e nas condições estabelecidos no edital ou no aviso de contratação direta; e

5.7.2. Quando houver o cancelamento do registro do licitante ou do registro de preços nas hipóteses previstas no item 9.

5.8. O preço registrado com indicação dos licitantes e fornecedores será divulgado no PNCP e ficará disponibilizado durante a vigência da ata de registro de preços.



PODER JUDICIÁRIO
JUSTIÇA DO TRABALHO
TRIBUNAL REGIONAL DO TRABALHO DA 9ª REGIÃO – PARANÁ
Secretaria de Licitações e Contratos

5.9. Após a homologação da licitação ou da contratação direta, o licitante mais bem classificado ou o fornecedor, no caso da contratação direta, será convocado para assinar a ata de registro de preços, no prazo e nas condições estabelecidos no edital de licitação ou no aviso de contratação direta, sob pena de decair o direito, sem prejuízo das sanções previstas na Lei nº 14.133, de 2021.

5.9.1. O prazo de convocação poderá ser prorrogado 1 (uma) vez, por igual período, mediante solicitação do licitante ou fornecedor convocado, desde que apresentada dentro do prazo, devidamente justificada, e que a justificativa seja aceita pela Administração.

5.10. A ata de registro de preços será assinada por meio de assinatura digital e disponibilizada no Sistema de Registro de Preços.

5.11. Quando o convocado não assinar a ata de registro de preços no prazo e nas condições estabelecidos no edital ou no aviso de contratação, e observado o disposto no item 5.7, observando o item 5.7 e subitens, fica facultado à Administração convocar os licitantes remanescentes do cadastro de reserva, na ordem de classificação, para fazê-lo em igual prazo e nas condições propostas pelo primeiro classificado.

5.12. Na hipótese de nenhum dos licitantes que trata o item 5.4.2.1, aceitar a contratação nos termos do item anterior, a Administração, observados o valor estimado e sua eventual atualização nos termos do edital ou do aviso de contratação direta, poderá:

5.12.1. Convocar para negociação os demais licitantes ou fornecedores remanescentes cujos preços foram registrados sem redução, observada a ordem de classificação, com vistas à obtenção de preço melhor, mesmo que acima do preço do adjudicatário; ou;

5.12.2. Adjudicar e firmar o contrato nas condições ofertadas pelos licitantes ou fornecedores remanescentes, atendida a ordem classificatória, quando frustrada a negociação de melhor condição.

5.13. A existência de preços registrados implicará compromisso de fornecimento nas condições estabelecidas, mas não obrigará a Administração a contratar, facultada a realização de licitação específica para a aquisição pretendida, desde que devidamente justificada.

6. ALTERAÇÃO OU ATUALIZAÇÃO DOS PREÇOS REGISTRADOS

6.1. Os preços registrados poderão ser alterados ou atualizados em decorrência de eventual redução dos preços praticados no mercado ou de fato que eleve o custo dos bens, das obras ou dos serviços registrados, nas seguintes situações:



PODER JUDICIÁRIO
JUSTIÇA DO TRABALHO
TRIBUNAL REGIONAL DO TRABALHO DA 9ª REGIÃO – PARANÁ
Secretaria de Licitações e Contratos

6.1.1. Em caso de força maior, caso fortuito ou fato do príncipe ou em decorrência de fatos imprevisíveis ou previsíveis de consequências incalculáveis, que inviabilizem a execução da ata tal como pactuada, nos termos da alínea “d” do inciso II do caput do art. 124 da Lei nº 14.133, de 2021;

6.1.2. Em caso de criação, alteração ou extinção de quaisquer tributos ou encargos legais ou a superveniência de disposições legais, com comprovada repercussão sobre os preços registrados;

6.1.3. Na hipótese de previsão no edital de cláusula de reajustamento ou repactuação sobre os preços registrados, nos termos da Lei nº 14.133, de 2021.

6.1.3.1. No caso do reajustamento, deverá ser respeitada a contagem da anualidade e o índice previstos para a contratação;

6.1.3.2. No caso da repactuação, poderá ser a pedido do interessado, conforme critérios definidos para a contratação.

7. NEGOCIAÇÃO DE PREÇOS REGISTRADOS

7.1. Na hipótese de o preço registrado tornar-se superior ao preço praticado no mercado por motivo superveniente, o órgão ou entidade gerenciadora convocará o fornecedor para negociar a redução do preço registrado.

7.1.1. Caso não aceite reduzir seu preço aos valores praticados pelo mercado, o fornecedor será liberado do compromisso assumido quanto ao item registrado, sem aplicação de penalidades administrativas.

7.1.2. Na hipótese prevista no item anterior, o gerenciador convocará os fornecedores do cadastro de reserva, na ordem de classificação, para verificar se aceitam reduzir seus preços aos valores de mercado e não convocará os licitantes ou fornecedores que tiveram seu registro cancelado.

7.1.3. Se não obtiver êxito nas negociações, o órgão ou entidade gerenciadora procederá ao cancelamento da ata de registro de preços, adotando as medidas cabíveis para obtenção de contratação mais vantajosa.

7.1.4. Na hipótese de redução do preço registrado, o gerenciador comunicará aos órgãos e às entidades que tiverem firmado contratos decorrentes da ata de registro de preços para que avaliem a conveniência e a oportunidade de diligenciar negociação com vistas à alteração contratual, observado o disposto no art. 124 da Lei nº 14.133, de 2021.

7.2. Na hipótese de o preço de mercado tornar-se superior ao preço registrado e o fornecedor não poder cumprir as obrigações estabelecidas na ata, será facultado ao fornecedor requerer ao gerenciador a alteração do preço registrado, mediante comprovação de fato superveniente que supostamente o impossibilite de cumprir o compromisso.



PODER JUDICIÁRIO
JUSTIÇA DO TRABALHO
TRIBUNAL REGIONAL DO TRABALHO DA 9ª REGIÃO – PARANÁ
Secretaria de Licitações e Contratos

7.2.1. Neste caso, o fornecedor encaminhará, juntamente com o pedido de alteração, a documentação comprobatória ou a planilha de custos que demonstre a inviabilidade do preço registrado em relação às condições inicialmente pactuadas.

7.2.2. Não hipótese de não comprovação da existência de fato superveniente que inviabilize o preço registrado, o pedido será indeferido pelo órgão ou entidade gerenciadora e o fornecedor deverá cumprir as obrigações estabelecidas na ata, sob pena de cancelamento do seu registro, nos termos do item 9.1, sem prejuízo das sanções previstas na Lei nº 14.133, de 2021, e na legislação aplicável.

7.2.3. Na hipótese de cancelamento do registro do fornecedor, nos termos do item anterior, o gerenciador convocará os fornecedores do cadastro de reserva, na ordem de classificação, para verificar se aceitam manter seus preços registrados, observado o disposto no item 5.7.

7.2.4. Se não obtiver êxito nas negociações, o órgão ou entidade gerenciadora procederá ao cancelamento da ata de registro de preços, nos termos do item 9.4, e adotará as medidas cabíveis para a obtenção da contratação mais vantajosa.

7.2.5. Na hipótese de comprovação da majoração do preço de mercado que inviabilize o preço registrado, conforme previsto no item 7.2 e no item 7.2.1, o órgão ou entidade gerenciadora atualizará o preço registrado, de acordo com a realidade dos valores praticados pelo mercado.

7.2.6. O órgão ou entidade gerenciadora comunicará aos órgãos e às entidades que tiverem firmado contratos decorrentes da ata de registro de preços sobre a efetiva alteração do preço registrado, para que avaliem a necessidade de alteração contratual, observado o disposto no art. 124 da Lei nº 14.133, de 2021.

8. REMANEJAMENTO DAS QUANTIDADES REGISTRADAS NA ATA DE REGISTRO DE PREÇOS

8.1. As quantidades previstas para os itens com preços registrados nas atas de registro de preços poderão ser remanejadas pelo órgão ou entidade gerenciadora entre os órgãos ou as entidades participantes e não participantes do registro de preços.

8.2. O órgão ou entidade gerenciadora que tiver estimado as quantidades que pretende contratar será considerado participante para efeito do remanejamento.

8.3. Competirá ao órgão ou à entidade gerenciadora autorizar o remanejamento solicitado, com a redução do quantitativo inicialmente informado pelo órgão ou pela entidade participante, desde que haja prévia anuência do órgão ou da entidade que sofrer redução dos quantitativos informados.



PODER JUDICIÁRIO
JUSTIÇA DO TRABALHO
TRIBUNAL REGIONAL DO TRABALHO DA 9ª REGIÃO – PARANÁ
Secretaria de Licitações e Contratos

8.4. Caso o remanejamento seja feito entre órgãos ou entidades dos Estados, do Distrito Federal ou de Municípios distintos, caberá ao fornecedor beneficiário da ata de registro de preços, observadas as condições nela estabelecidas, optar pela aceitação ou não do fornecimento decorrente do remanejamento dos itens.

9. CANCELAMENTO DO REGISTRO DO LICITANTE VENCEDOR E DOS PREÇOS REGISTRADOS

9.1. O registro do fornecedor será cancelado pelo gerenciador, quando o fornecedor:

9.1.1. Descumprir as condições da ata de registro de preços, sem motivo justificado;

9.1.2. Não assinar o contrato ou instrumento equivalente, no prazo estabelecido pela Administração sem justificativa razoável;

9.1.3. Não aceitar manter seu preço registrado, na hipótese prevista no artigo 27, § 2º, do Decreto nº 11.462, de 2023; ou

9.1.4. Sofrer sanção prevista nos incisos III ou IV do caput do art. 156 da Lei nº 14.133, de 2021.

9.1.4.1. Na hipótese de aplicação de sanção prevista nos incisos III ou IV do caput do art. 156 da Lei nº 14.133, de 2021, caso a penalidade aplicada ao fornecedor não ultrapasse o prazo de vigência da ata de registro de preços, poderá o órgão ou a entidade gerenciadora, mediante decisão fundamentada, decidir pela manutenção do registro de preços, vedadas contratações derivadas da ata enquanto perdurarem os efeitos da sanção.

9.2. O cancelamento de registros nas hipóteses previstas no item 9.1 será formalizado por despacho do órgão ou da entidade gerenciadora, garantidos os princípios do contraditório e da ampla defesa.

9.3. Na hipótese de cancelamento do registro do fornecedor, o órgão ou a entidade gerenciadora poderá convocar os licitantes que compõem o cadastro de reserva, observada a ordem de classificação.

9.4. O cancelamento dos preços registrados poderá ser realizado pelo gerenciador, em determinada ata de registro de preços, total ou parcialmente, nas seguintes hipóteses, desde que devidamente comprovadas e justificadas:

9.4.1. Por razão de interesse público;

9.4.2. A pedido do fornecedor, decorrente de caso fortuito ou força maior; ou

9.4.3. Se não houver êxito nas negociações, nas hipóteses em que o preço de mercado tornar-se superior ou inferior ao preço registrado, nos termos do artigos 26, § 3º e 27, § 4º, ambos do Decreto nº 11.462, de 2023.

10. DAS PENALIDADES

10.1. O descumprimento da Ata de Registro de Preços ensejará aplicação das penalidades estabelecidas no edital.

10.1.1.1. As sanções também se aplicam aos integrantes do cadastro de reserva no registro de preços que, convocados, não honrarem o compromisso assumido injustificadamente após terem assinado a ata.

10.2. É da competência do gerenciador a aplicação das penalidades decorrentes do descumprimento do pactuado nesta ata de registro de preço (art. 7º, inc. XIV, do Decreto nº 11.462, de 2023), exceto nas hipóteses em que o descumprimento disser respeito às contratações dos órgãos ou entidade participante, caso no qual caberá ao respectivo órgão participante a aplicação da penalidade (art. 8º, inc. IX, do Decreto nº 11.462, de 2023).

10.3. O órgão ou entidade participante deverá comunicar ao órgão gerenciador qualquer das ocorrências previstas no item 9.1, dada a necessidade de instauração de procedimento para cancelamento do registro do fornecedor.



PODER JUDICIÁRIO
JUSTIÇA DO TRABALHO
TRIBUNAL REGIONAL DO TRABALHO DA 9ª REGIÃO – PARANÁ
Secretaria de Licitações e Contratos

11. CONDIÇÕES GERAIS

11.1. As condições gerais de execução do objeto, tais como os prazos para entrega e recebimento, as obrigações da Administração e do fornecedor registrado, penalidades e demais condições do ajuste, encontram-se definidos no Termo de Referência, ANEXO I do edital do Pregão Eletrônico nº xx/2024.

11.2. No caso de adjudicação por preço global de grupo de itens, só será admitida a contratação de parte de itens do grupo se houver prévia pesquisa de mercado e demonstração de sua vantagem para o órgão ou a entidade.

Local e data

Assinaturas

Representante legal do órgão gerenciador e representante(s) legal(is) do(s) fornecedor(s) registrado(s)



PODER JUDICIÁRIO
JUSTIÇA DO TRABALHO
TRIBUNAL REGIONAL DO TRABALHO DA 9ª REGIÃO – PARANÁ
Secretaria de Licitações e Contratos

ANEXO III - MODELO DE PROPOSTA COMERCIAL

1 - DADOS DA LICITANTE VENCEDORA:

| | | |
|----------------------|---------------------|------|
| RAZÃO SOCIAL: | | |
| CNPJ: | | |
| ENDEREÇO: | | |
| CIDADE: | ESTADO: | CEP: |
| TELEFONE: | FAX: | |
| E-MAIL: | | |
| PESSOA PARA CONTATO: | | |
| BANCO: | | |
| AG. N.º: | CONTA CORRENTE N.º: | |

2 - DO PREÇO OFERTADO AO OBJETO DO PREGÃO Nº 90017/2024 DO TRT DA 9ª REGIÃO:

| Item | Descrição | Unid. Medi-da | Quant. Aq. Imedia-ta | Quant. Aq. Futura | Valor Unitário | Valor Total |
|------|---|---------------|----------------------|-------------------|----------------|-------------|
| 1 | Balcão para desmuniamento de arma de fogo, contendo caixa de areia e nicho para acomodar cofre, composto pelo corpo principal, suporte e tampa defletora, confeccionado de acordo com as especificações e dimensionamento constantes das figuras ilustrativas do Anexo V do edital | Unid. | 0 | 45 | R\$... | R\$... |

3 – DA VALIDADE DA PROPOSTA: 60 (SESENTA) DIAS CORRIDOS.

_____, ____ de _____ de 2024.

Assinatura e nome legível do procurador/responsável



PODER JUDICIÁRIO
JUSTIÇA DO TRABALHO
TRIBUNAL REGIONAL DO TRABALHO DA 9ª REGIÃO – PARANÁ
Secretaria de Licitações e Contratos

ANEXO IV – MODELO DE TERMO DE CONTRATO

TRIBUNAL REGIONAL DO TRABALHO DA 9ª REGIÃO

(Processo Administrativo nº 4033/2024)

CONTRATO ADMINISTRATIVO Nº/....., QUE FAZEM ENTRE SI A
UNIÃO, POR INTERMÉDIO DO (A)
E

A União por intermédio do TRIBUNAL REGIONAL DO TRABALHO DA 9ª REGIÃO, com sede na Alameda Dr. Carlos de Carvalho, 528, centro, na cidade de Curitiba/PR, inscrito(a) no CNPJ sob o nº 03.141.166/0001-16, neste ato representado pelo(a) (cargo e nome), nomeado(a) pela Portaria nº, de de de 20..., doravante denominado CONTRATANTE, e o(a), inscrito(a) no CNPJ/MF sob o nº, sediado(a) na, em doravante designado CONTRATADO, neste ato representado(a) por (nome e função no contratado), conforme atos constitutivos da empresa OU procuração apresentada nos autos, tendo em vista o que consta no Processo nº e em observância às disposições da Lei nº 14.133, de 1º de abril de 2021, e demais legislação aplicável, resolvem celebrar o presente Termo de Contrato, decorrente do Pregão Eletrônico n.XXX/2024, mediante as cláusulas e condições a seguir enunciadas.

CLÁUSULA PRIMEIRA – OBJETO (art. 92, I e II)

1.1. O objeto do presente instrumento é aquisição de balcão para desmuniamento de arma de fogo, contendo caixa de areia e nicho para acomodar cofre, nas condições estabelecidas no Termo de Referência e demais anexos do Pregão nº 90017/2024.

1.2. Objeto da contratação:

| ITEM | Descrição | Unid. Medida | Quant. Aq. Futura | Valor Unitário | Valor Total |
|------|--|--------------|-------------------|----------------|-------------|
| 1 | Balcão para desmuniamento de armade fogo, contendo caixa de areia e nicho para acomodar cofre, composto pelo corpo principal, suporte e tampadefletora, confeccionado de acordo com as especificações e dimensionamento constantes das figuras ilustrativas do Anexo V do edital | Unid. | 45 | R\$... | R\$... |

1.3. Vinculam esta contratação, independentemente de transcrição:



PODER JUDICIÁRIO
JUSTIÇA DO TRABALHO
TRIBUNAL REGIONAL DO TRABALHO DA 9ª REGIÃO – PARANÁ
Secretaria de Licitações e Contratos

1.3.1. O Termo de Referência;

1.3.2. O Edital da Licitação;

1.3.3. A Proposta do contratado;

1.3.4. Eventuais anexos dos documentos supracitados.

1.4. O regime de execução é o de empreitada por preço global.

CLÁUSULA SEGUNDA – VIGÊNCIA E PRORROGAÇÃO

2.1. O prazo de vigência da contratação é de 90 dias contados da assinatura do contrato, na forma do artigo 105 da Lei nº 14.133, de 2021, sendo 60 dias para entrega do objeto, 10 dias para recebimentos provisório e definitivo, 10 dias para liquidação da despesa e 10 dias para pagamento

2.2. O prazo de vigência será automaticamente prorrogado, independentemente de termo aditivo, quando o objeto não for concluído no período firmado acima, ressalvadas as providências cabíveis no caso de culpa do contratado, previstas neste instrumento.

CLÁUSULA TERCEIRA – MODELOS DE EXECUÇÃO E GESTÃO CONTRATUAIS ([art. 92, IV, VII e XVIII](#))

3.1. O regime de execução contratual, os modelos de gestão e de execução, assim como os prazos e condições de conclusão, entrega, observação e recebimento do objeto constam no Termo de Referência, anexo a este Contrato.

CLÁUSULA QUARTA - PREÇO

4.1. O valor total da contratação é de R\$..... (.....)

4.2. No valor acima estão incluídas todas as despesas ordinárias diretas e indiretas decorrentes da execução do objeto, inclusive tributos e/ou impostos, encargos sociais, trabalhistas, previdenciários, fiscais e comerciais incidentes, taxa de administração, frete, seguro e outros necessários ao cumprimento integral do objeto da contratação.

CLÁUSULA QUINTA - PAGAMENTO ([art. 92, V e VI](#))

5.1. O prazo para pagamento ao contratado e demais condições a ele referentes encontram-se definidos no Termo de Referência, anexo a este Contrato.

CLÁUSULA SEXTA - REAJUSTE ([art. 92, V](#))

6.1. Os preços inicialmente contratados são fixos e irredutíveis no prazo de um ano contado da data do orçamento estimado 1/7/2024.



PODER JUDICIÁRIO
JUSTIÇA DO TRABALHO
TRIBUNAL REGIONAL DO TRABALHO DA 9ª REGIÃO – PARANÁ
Secretaria de Licitações e Contratos

6.2. Após o interregno de um ano, e [desde que haja pedido do contratado], os preços iniciais serão reajustados, mediante a aplicação, pelo contratante, do Índice Nacional de Preços ao Consumidor Amplo (IPCA), exclusivamente para as obrigações iniciadas e concluídas após a ocorrência da anualidade.

6.3. Nos reajustes subsequentes ao primeiro, o interregno mínimo de um ano será contado a partir dos efeitos financeiros do último reajuste.

6.4. No caso de atraso ou não divulgação do (s) índice (s) de reajustamento, o contratante pagará ao contratado a importância calculada pela última variação conhecida, liquidando a diferença correspondente tão logo seja(m) divulgado(s) o(s) índice(s) definitivo(s).

6.5. Nas aferições finais, o(s) índice(s) utilizado(s) para reajuste será(ão), obrigatoriamente, o(s) definitivo(s).

6.6. Caso o(s) índice(s) estabelecido(s) para reajustamento venha(m) a ser extinto(s) ou de qualquer forma não possa(m) mais ser utilizado(s), será(ão) adotado(s), em substituição, o(s) que vier(em) a ser determinado(s) pela legislação então em vigor.

6.7. Na ausência de previsão legal quanto ao índice substituto, as partes elegerão novo índice oficial, para reajustamento do preço do valor remanescente, por meio de termo aditivo.

6.8. O reajuste será realizado por apostilamento.

CLÁUSULA SÉTIMA - OBRIGAÇÕES DO CONTRATANTE [\(art. 92, X, XI e XIV\)](#)

7.1. São obrigações do Contratante:

7.2. Exigir o cumprimento de todas as obrigações assumidas pelo Contratado, de acordo com o contrato e seus anexos;

7.3. Receber o objeto no prazo e condições estabelecidas no Termo de Referência;

7.4. Notificar o Contratado, por escrito, sobre vícios, defeitos ou incorreções verificadas no objeto fornecido, para que seja por ele substituído, reparado ou corrigido, no total ou em parte, às suas expensas;

7.5. Acompanhar e fiscalizar a execução do contrato e o cumprimento das obrigações pelo Contratado;

7.6. Comunicar a empresa para emissão de Nota Fiscal no que pertine à parcela incontroversa da execução do objeto, para efeito de liquidação e pagamento, quando houver controvérsia sobre a execução do objeto, quanto à dimensão, qualidade e quantidade, conforme o art. 143 da Lei nº 14.133, de 2021;

7.7. Efetuar o pagamento ao Contratado do valor correspondente à execução do objeto, no prazo, forma e condições estabelecidos no presente Contrato e no Termo de Referência;



PODER JUDICIÁRIO
JUSTIÇA DO TRABALHO
TRIBUNAL REGIONAL DO TRABALHO DA 9ª REGIÃO – PARANÁ
Secretaria de Licitações e Contratos

7.8. Aplicar ao Contratado as sanções previstas na lei e neste Contrato;

7.9. Cientificar o órgão de representação judicial da Advocacia-Geral da União para adoção das medidas cabíveis quando do descumprimento de obrigações pelo Contratado;

7.10. Explicitamente emitir decisão sobre todas as solicitações e reclamações relacionadas à execução do presente Contrato, ressalvados os requerimentos manifestamente impertinentes, meramente protelatórios ou de nenhum interesse para a boa execução do ajuste.

7.10.1. A Administração terá o prazo de 15 dias, a contar da data do protocolo do requerimento para decidir, admitida a prorrogação motivada, por igual período.

7.10.2. Responder eventuais pedidos de reestabelecimento do equilíbrio econômico-financeiro feitos pelo contratado no prazo máximo de 15 dias.

7.10.3. Notificar os emitentes das garantias quanto ao início de processo administrativo para apuração de descumprimento de cláusulas contratuais.

7.11. A Administração não responderá por quaisquer compromissos assumidos pelo Contratado com terceiros, ainda que vinculados à execução do contrato, bem como por qualquer dano causado a terceiros em decorrência de ato do Contratado, de seus empregados, prepostos ou subordinados.

CLÁUSULA OITAVA - OBRIGAÇÕES DO CONTRATADO (art. 92, XIV, XVI e XVII)

8.1. O Contratado deve cumprir todas as obrigações constantes deste Contrato e de seus anexos, assumindo como exclusivamente seus os riscos e as despesas decorrentes da boa e perfeita execução do objeto, observando, ainda, as obrigações a seguir dispostas:

8.2. Entregar o objeto acompanhado do manual do usuário, com uma versão em português, e da relação da rede de assistência técnica autorizada; quando cabível

8.3. Responsabilizar-se pelos vícios e danos decorrentes do objeto, de acordo com o Código de Defesa do Consumidor (Lei nº 8.078, de 1990);

8.4. Comunicar ao contratante, no prazo máximo de 24 (vinte e quatro) horas que antecede a data da entrega, os motivos que impossibilitem o cumprimento do prazo previsto, com a devida comprovação;

8.5. Atender às determinações regulares emitidas pelo fiscal ou gestor do contrato ou autoridade superior (art. 137, II, da Lei n.º 14.133, de 2021) e prestar todo esclarecimento ou informação por eles solicitados;

8.6. Reparar, corrigir, remover, reconstruir ou substituir, às suas expensas, no total ou em parte, no prazo fixado pelo fiscal do contrato, os bens nos quais se verificarem vícios, defeitos ou incorreções resultantes da execução ou dos materiais empregados;



PODER JUDICIÁRIO
JUSTIÇA DO TRABALHO
TRIBUNAL REGIONAL DO TRABALHO DA 9ª REGIÃO – PARANÁ
Secretaria de Licitações e Contratos

8.7. Responsabilizar-se pelos vícios e danos decorrentes da execução do objeto, bem como por todo e qualquer dano causado à Administração ou terceiros, não reduzindo essa responsabilidade a fiscalização ou o acompanhamento da execução contratual pelo contratante, que ficará autorizado a descontar dos pagamentos devidos ou da garantia, caso exigida, o valor correspondente aos danos sofridos;

8.8. Quando não for possível a verificação da regularidade no Sistema de Cadastro de Fornecedores – SICAF, o contratado deverá entregar ao setor responsável pela fiscalização do contrato, junto com a Nota Fiscal para fins de pagamento, os seguintes documentos: 1) prova de regularidade relativa à Seguridade Social; 2) certidão conjunta relativa aos tributos federais e à Dívida Ativa da União; 3) certidões que comprovem a regularidade perante a Fazenda Estadual ou Distrital do domicílio ou sede do contratado; 4) Certidão de Regularidade do FGTS – CRF; e 5) Certidão Negativa de Débitos Trabalhistas – CNDT;

8.9. Responsabilizar-se pelo cumprimento de todas as obrigações trabalhistas, previdenciárias, fiscais, comerciais e as demais previstas em legislação específica, cuja inadimplência não transfere a responsabilidade ao contratante e não poderá onerar o objeto do contrato;

8.10. Comunicar ao Fiscal do contrato, no prazo de 24 (vinte e quatro) horas, qualquer ocorrência anormal ou acidente que se verifique no local da execução do objeto contratual.

8.11. Paralisar, por determinação do contratante, qualquer atividade que não esteja sendo executada de acordo com a boa técnica ou que ponha em risco a segurança de pessoas ou bens de terceiros.

8.12. Manter durante toda a vigência do contrato, em compatibilidade com as obrigações assumidas, todas as condições exigidas para habilitação na licitação;

8.13. Cumprir, durante todo o período de execução do contrato, a reserva de cargos prevista em lei para pessoa com deficiência, para reabilitado da Previdência Social ou para aprendiz, bem como as reservas de cargos previstas na legislação (art. 116, da Lei n.º 14.133, de 2021);

8.14. Comprovar a reserva de cargos a que se refere a cláusula acima, no prazo fixado pelo fiscal do contrato, com a indicação dos empregados que preencheram as referidas vagas (art. 116, parágrafo único, da Lei n.º 14.133, de 2021);

8.15. Guardar sigilo sobre todas as informações obtidas em decorrência do cumprimento do contrato;

8.16. Arcar com o ônus decorrente de eventual equívoco no dimensionamento dos quantitativos de sua proposta, inclusive quanto aos custos variáveis decorrentes de fatores futuros e incertos, devendo complementá-los, caso o previsto inicialmente em sua proposta não seja satisfatório para o atendimento do objeto da contratação, exceto quando ocorrer algum dos eventos arrolados no art. 124, II, d, da Lei nº 14.133, de 2021.

8.17. Cumprir, além dos postulados legais vigentes de âmbito federal, estadual ou municipal, as normas de segurança do contratante;



PODER JUDICIÁRIO
JUSTIÇA DO TRABALHO
TRIBUNAL REGIONAL DO TRABALHO DA 9ª REGIÃO – PARANÁ
Secretaria de Licitações e Contratos

8.18. Não permitir a utilização de qualquer trabalho do menor de dezesseis anos, exceto na condição de aprendiz para os maiores de quatorze anos, nem permitir a utilização do trabalho do menor de dezoito anos em trabalho noturno, perigoso ou insalubre.

8.19. Não subcontratar ou transferir a outrem, a qualquer título, no todo ou em parte, o objeto da contratação sem a expressa anuência do contratante.

CLÁUSULA NONA – GARANTIA DE EXECUÇÃO (art. 92, XII e XIII)

9.1. Não haverá exigência de garantia contratual da execução

CLÁUSULA DÉCIMA – INFRAÇÕES E SANÇÕES ADMINISTRATIVAS (art. 92, XIV)

10.1. Comete infração administrativa, nos termos da [Lei nº 14.133, de 2021](#), o contratado que:

- a) der causa à inexecução parcial do contrato;
- b) der causa à inexecução parcial do contrato que cause grave dano à Administração ou ao funcionamento dos serviços públicos ou ao interesse coletivo;
- c) der causa à inexecução total do contrato;
- d) ensejar o retardamento da execução ou da entrega do objeto da contratação sem motivo justificado;
- e) apresentar documentação falsa ou prestar declaração falsa durante a execução do contrato;
- f) praticar ato fraudulento na execução do contrato;
- g) comportar-se de modo inidôneo ou cometer fraude de qualquer natureza;
- h) praticar ato lesivo previsto no art. 5º da Lei nº 12.846, de 1º de agosto de 2013.

10.2. Serão aplicadas ao contratado que incorrer nas infrações acima descritas as seguintes sanções:

- i) **Advertência**, quando o contratado der causa à inexecução parcial do contrato, sempre que não se justificar a imposição de penalidade mais grave ([art. 156, §2º, da Lei nº 14.133, de 2021](#))
- ii) **Impedimento de licitar e contratar**, quando praticadas as condutas descritas nas alíneas “b”, “c” e “d” do subitem acima deste instrumento, sempre que não se justificar a imposição de penalidade mais grave (art. 156, § 4º, da Lei nº 14.133, de 2021);
- iii) **Declaração de inidoneidade para licitar e contratar**, quando praticadas as condutas descritas nas alíneas “e”, “f”, “g” e “h” do subitem acima deste instrumento, bem como nas alíneas “b”, “c” e “d”, que justifiquem a imposição de penalidade mais grave (art. 156, §5º, da Lei nº 14.133, de 2021).
- iv) **Multa:**



PODER JUDICIÁRIO
JUSTIÇA DO TRABALHO
TRIBUNAL REGIONAL DO TRABALHO DA 9ª REGIÃO – PARANÁ
Secretaria de Licitações e Contratos

- (1) Moratória 0,5% (meio por cento) por dia de atraso injustificado sobre o valor da parcela inadimplida, até o limite de 10 (dez) dias;
- (2) Compensatória de 5% (cinco por cento) sobre o valor total do contrato, no caso de inexecução total do objeto.

10.3. A aplicação das sanções previstas neste Contrato não exclui, em hipótese alguma, a obrigação de reparação integral do dano causado ao Contratante ([art. 156, §9º, da Lei nº 14.133, de 2021](#))

10.4. Todas as sanções previstas neste Contrato poderão ser aplicadas cumulativamente com a multa ([art. 156, §7º, da Lei nº 14.133, de 2021](#)).

10.4.1. Antes da aplicação da multa será facultada a defesa do interessado no prazo de 15 (quinze) dias úteis, contado da data de sua intimação ([art. 157, da Lei nº 14.133, de 2021](#))

10.4.2. Se a multa aplicada e as indenizações cabíveis forem superiores ao valor do pagamento eventualmente devido pelo Contratante ao Contratado, além da perda desse valor, a diferença será descontada da garantia prestada ou será cobrada judicialmente ([art. 156, §8º, da Lei nº 14.133, de 2021](#)).

10.4.3. Previamente ao encaminhamento à cobrança judicial, a multa poderá ser recolhida administrativamente no prazo máximo de 10 (dez) dias, a contar da data do recebimento da comunicação enviada pela autoridade competente.

10.5. A aplicação das sanções realizar-se-á em processo administrativo que assegure o contraditório e a ampla defesa ao Contratado, observando-se o procedimento previsto no **caput** e parágrafos do [art. 158 da Lei nº 14.133, de 2021](#), para as penalidades de impedimento de licitar e contratar e de declaração de inidoneidade para licitar ou contratar.

10.6. Na aplicação das sanções serão considerados ([art. 156, §1º, da Lei nº 14.133, de 2021](#)):

2. a natureza e a gravidade da infração cometida;
3. as peculiaridades do caso concreto;
4. as circunstâncias agravantes ou atenuantes;
5. os danos que dela provierem para o Contratante;
6. a implantação ou o aperfeiçoamento de programa de integridade, conforme normas e orientações dos órgãos de controle.

10.7. Os atos previstos como infrações administrativas na [Lei nº 14.133, de 2021](#), ou em outras leis de licitações e contratos da Administração Pública que também sejam tipificados como atos lesivos [na Lei nº 12.846, de 2013](#), serão apurados e julgados conjuntamente, nos mesmos autos, observados o rito procedimental e autoridade competente definidos na referida [Lei \(art. 159\)](#).



PODER JUDICIÁRIO
JUSTIÇA DO TRABALHO
TRIBUNAL REGIONAL DO TRABALHO DA 9ª REGIÃO – PARANÁ
Secretaria de Licitações e Contratos

10.8. A personalidade jurídica do Contratado poderá ser desconsiderada sempre que utilizada com abuso do direito para facilitar, encobrir ou dissimular a prática dos atos ilícitos previstos neste Contrato ou para provocar confusão patrimonial, e, nesse caso, todos os efeitos das sanções aplicadas à pessoa jurídica serão estendidos aos seus administradores e sócios com poderes de administração, à pessoa jurídica sucessora ou à empresa do mesmo ramo com relação de coligação ou controle, de fato ou de direito, com o Contratado, observados, em todos os casos, o contraditório, a ampla defesa e a obrigatoriedade de análise jurídica prévia ([art. 160, da Lei nº 14.133, de 2021](#))

10.9. O Contratante deverá, no prazo máximo 15 (quinze) dias úteis, contado da data de aplicação da sanção, informar e manter atualizados os dados relativos às sanções por ela aplicadas, para fins de publicidade no Cadastro Nacional de Empresas Inidôneas e Suspensas (Ceis) e no Cadastro Nacional de Empresas Punidas (Cnep), instituídos no âmbito do Poder Executivo Federal. ([Art. 161, da Lei nº 14.133, de 2021](#))

10.10. As sanções de impedimento de licitar e contratar e declaração de inidoneidade para licitar ou contratar são passíveis de reabilitação na forma do [art. 163 da Lei nº 14.133/21](#).

10.11. Os débitos do contratado para com a Administração contratante, resultantes de multa administrativa e/ou indenizações, não inscritos em dívida ativa, poderão ser compensados, total ou parcialmente, com os créditos devidos pelo referido órgão decorrentes deste mesmo contrato ou de outros contratos administrativos que o contratado possua com o mesmo órgão ora contratante, na forma da [Instrução Normativa SEGES/ME nº 26, de 13 de abril de 2022](#).

CLÁUSULA DÉCIMA PRIMEIRA – DA EXTINÇÃO CONTRATUAL ([art. 92, XIX](#))

11.1. O contrato se extingue quando cumpridas as obrigações de ambas as partes, ainda que isso ocorra antes do prazo estipulado para tanto.

11.2. Se as obrigações não forem cumpridas no prazo estipulado, a vigência ficará prorrogada até a conclusão do objeto, caso em que deverá a Administração providenciar a readequação do cronograma fixado para o contrato.

11.2.1. Quando a não conclusão do contrato referida no item anterior decorrer de culpa do contratado:

- a) ficará ele constituído em mora, sendo-lhe aplicáveis as respectivas sanções administrativas;
- b) poderá a Administração optar pela extinção do contrato e, nesse caso, adotar as medidas admitidas em lei para a continuidade da execução contratual.

11.3. O contrato pode ser extinto antes de cumpridas as obrigações nele estipuladas, ou antes do prazo nele fixado, por algum dos motivos previstos no [artigo 137 da Lei nº 14.133/21](#), bem como amigavelmente, assegurados o contraditório e a ampla defesa.

11.3.1. Nesta hipótese, aplicam-se também os [artigos 138 e 139](#) da mesma Lei.



PODER JUDICIÁRIO
JUSTIÇA DO TRABALHO
TRIBUNAL REGIONAL DO TRABALHO DA 9ª REGIÃO – PARANÁ
Secretaria de Licitações e Contratos

11.3.2. A alteração social ou a modificação da finalidade ou da estrutura da empresa não ensejará a rescisão se não restringir sua capacidade de concluir o contrato.

11.3.3. Se a operação implicar mudança da pessoa jurídica contratada, deverá ser formalizado termo aditivo para alteração subjetiva.

11.4. O termo de rescisão, sempre que possível, será precedido:

11.4.1. Balanço dos eventos contratuais já cumpridos ou parcialmente cumpridos;

11.4.2. Relação dos pagamentos já efetuados e ainda devidos;

11.4.3. Indenizações e multas.

11.5. A extinção do contrato não configura óbice para o reconhecimento do desequilíbrio econômico-financeiro, hipótese em que será concedida indenização por meio de termo indenizatório ([art. 131, caput, da Lei n.º 14.133, de 2021](#)).

CLÁUSULA DÉCIMA SEGUNDA – DOTAÇÃO ORÇAMENTÁRIA ([art. 92, VIII](#))

12.1. As despesas decorrentes da presente contratação correrão à conta de recursos específicos consignados no Orçamento Geral da União.

12.2. A contratação será atendida pela seguinte dotação:

SIGEO: 151102024000123 – Equipamento de proteção e segurança.

12.3. A dotação relativa aos exercícios financeiros subsequentes será indicada após aprovação da Lei Orçamentária respectiva e liberação dos créditos correspondentes, mediante apostilamento.

CLÁUSULA DÉCIMA TERCEIRA – DOS CASOS OMISSOS ([art. 92, III](#))

13.1. Os casos omissos serão decididos pelo contratante, segundo as disposições contidas na [Lei n.º 14.133, de 2021](#), e demais normas federais aplicáveis e, subsidiariamente, segundo as disposições contidas na [Lei n.º 8.078, de 1990 – Código de Defesa do Consumidor](#) – e normas e princípios gerais dos contratos.

CLÁUSULA DÉCIMA QUARTA – ALTERAÇÕES

14.1. Eventuais alterações contratuais reger-se-ão pela disciplina dos [arts. 124 e seguintes da Lei n.º 14.133, de 2021](#).

14.2. O contratado é obrigado a aceitar, nas mesmas condições contratuais, os acréscimos ou supressões que se fizerem necessários, até o limite de 25% (vinte e cinco por cento) do valor inicial atualizado do contrato.



PODER JUDICIÁRIO
JUSTIÇA DO TRABALHO
TRIBUNAL REGIONAL DO TRABALHO DA 9ª REGIÃO – PARANÁ
Secretaria de Licitações e Contratos

14.3. Registros que não caracterizam alteração do contrato podem ser realizados por simples apostila, dispensada a celebração de termo aditivo, na forma do [art. 136 da Lei nº 14.133, de 2021](#).

CLÁUSULA DÉCIMA QUINTA – CUMPRIMENTO DA LEI Nº 13.709/2018 – LEI GERAL DE PROTEÇÃO DE DADOS (LGPD)

15.1. As PARTES se comprometem a manter sigilo e confidencialidade de todas as informações repassadas em decorrência da execução contratual, em consonância com o disposto na Lei nº 13.709/2018 e, no que couber, na Política TRT-PR nº 55/2021, sendo vedado o repasse das informações a outras pessoas (físicas ou jurídicas), salvo aquelas decorrentes de obrigações legais ou para viabilizar o cumprimento do avençado.

15.2. Na hipótese de verificar que o cumprimento do contrato depende da transferência, compartilhamento e/ou recebimento de dados pessoais com/ou de terceiros, a CONTRATADA compromete-se a celebrar com a pessoa, antes da operação, compromisso formal de preservar a confidencialidade e a segurança de tais dados, bem como a estender a ela todas as suas obrigações relativas ao tratamento de dados pessoais previstas neste instrumento.

15.3. É vedada às PARTES a utilização de todo e qualquer dado pessoal repassado em decorrência da execução contratual para finalidade distinta daquele objeto do ajuste, sob pena de responsabilização administrativa, civil e criminal.

15.4. As PARTES responderão administrativa e judicialmente em caso de causarem danos patrimoniais, morais, individuais ou coletivos, aos titulares de dados pessoais repassados em decorrência da execução contratual, por inobservância à Lei nº 13.709/2018.

15.5. A CONTRATADA compromete-se a:

15.5.1. aplicar medidas técnicas e administrativas adequadas de segurança para a proteção dos dados pessoais repassados em decorrência da execução contratual;

15.5.2. manter os registros de tratamento de dados pessoais que realizar com condições de rastreabilidade e de fornecer prova eletrônica a qualquer tempo;

15.5.3. seguir fielmente as diretrizes e instruções transmitidas pela CONTRATANTE;

15.5.4. facultar acesso a dados pessoais somente para o pessoal autorizado que tenha estrita necessidade e que tenha assumido compromisso formal de preservar a confidencialidade e segurança de tais dados, devendo a prova do compromisso estar disponível em caráter permanente para exibição à CONTRATANTE, mediante solicitação;

15.5.5. permitir a realização de auditorias, incluindo inspeções pela CONTRATANTE ou por auditor autorizado, e disponibilizar toda a informação necessária para demonstrar o cumprimento das obrigações estabelecidas;



PODER JUDICIÁRIO
JUSTIÇA DO TRABALHO
TRIBUNAL REGIONAL DO TRABALHO DA 9ª REGIÃO – PARANÁ
Secretaria de Licitações e Contratos

15.5.6. auxiliar, em toda providência que estiver ao seu alcance, no atendimento pela CONTRATANTE, de obrigações perante titulares de dados pessoais, autoridades competentes ou quaisquer outros legítimos interessados;

15.5.7. comunicar formalmente e de imediato ao Encarregado da ocorrência de qualquer risco, ameaça ou incidente de segurança que possa acarretar comprometimento ou dano potencial ou efetivo a titular de dados pessoais, evitando atrasos em virtude de verificações ou inspeções; e

15.5.8. descartar de forma irrecuperável ou devolver para a CONTRATANTE todos os dados pessoais e as cópias existentes, após a satisfação da finalidade respectiva ou o encerramento do tratamento por decurso de prazo ou por extinção de vínculo legal ou contratual, mediante manifestação formal das providências adotadas, incluindo a data da operação.

CLÁUSULA DÉCIMA SEXTA – PUBLICAÇÃO

16.1. Incumbirá ao contratante divulgar o presente instrumento no Portal Nacional de Contratações Públicas (PNCP), na forma prevista no [art. 94 da Lei 14.133, de 2021](#), bem como no respectivo sítio oficial na Internet, em atenção ao [art. 8º, §2º, da Lei n. 12.527, de 2011](#), c/c [art. 7º, §3º, inciso V, do Decreto n. 7.724, de 2012](#).

CLÁUSULA DÉCIMA SÉTIMA – FORO (art. 92, §1º)

17.1. Fica eleito o Foro da Justiça Federal em Curitiba, Seção Judiciária do Paraná para dirimir os litígios que decorrerem da execução deste Termo de Contrato que não puderem ser compostos pela conciliação, conforme [art. 92, §1º, da Lei nº 14.133/21](#).

Curitiba, [dia] de [mês] de 2024.

Representante legal do CONTRATANTE

Representante legal do CONTRATADO

TESTEMUNHAS:

1-

2-



PODER JUDICIÁRIO
JUSTIÇA DO TRABALHO
TRIBUNAL REGIONAL DO TRABALHO DA 9ª REGIÃO – PARANÁ
Secretaria de Licitações e Contratos

ANEXO V – ESPECIFICAÇÕES DO BALCÃO

ESPECIFICAÇÕES DO BALCÃO

1. CARACTERIZAÇÃO ESPECÍFICA

1.1. As especificações abaixo foram elaboradas para garantir a melhor empregabilidade e segurança de um balcão para desmuniamento, contendo uma caixa de areia e espaço para a guarda de um cofre, destinada ao uso da Polícia Judicial do TRT 9ª Região.



PODER JUDICIÁRIO
JUSTIÇA DO TRABALHO
TRIBUNAL REGIONAL DO TRABALHO DA 9ª REGIÃO – PARANÁ
Secretaria de Licitações e Contratos

1.2. O dispositivo deve ser construído com chapas metálicas conforme as seguintes especificações:

- a) Sendo a face defletora (tampa superior) e a caixa removível de areia (laterais e fundo) devem ser confeccionadas de aço 1020 com espessura de 1/8" (**3,17 mm**).
- b) As demais faces devem ser confeccionadas de aço 1020 com espessura de **2 mm**.

1.3. O dispositivo deve seguir o modelo e as dimensões apresentadas nas imagens abaixo.



Figura 1 – Vista frontal



PODER JUDICIÁRIO
JUSTIÇA DO TRABALHO
TRIBUNAL REGIONAL DO TRABALHO DA 9ª REGIÃO – PARANÁ
Secretaria de Licitações e Contratos

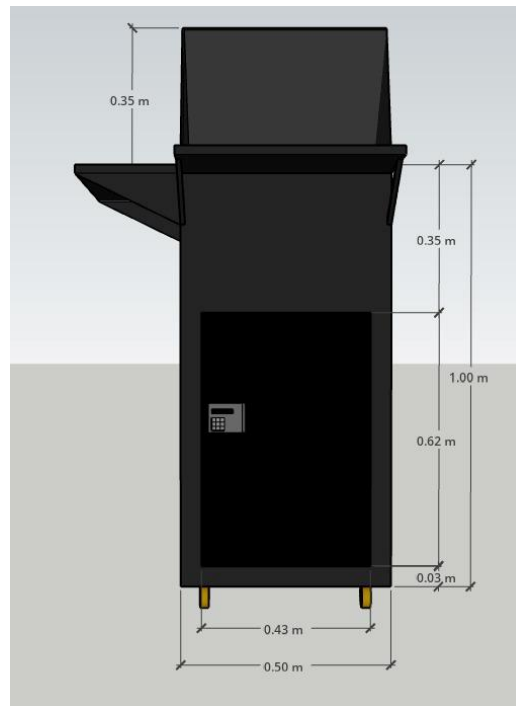

Figura 2 - Vista lateral

2. O balcão será composto das seguintes partes:

- I. **Parte superior** - que abrigará a face defletora e duas prateleiras (item 3);
- II. **Parte intermediária** – composta de nicho com abertura na face superior, para abrigar a caixa de areia (Item 4);
- III. **Parte inferior** – composta por nicho com abertura na face frontal, para abrigar cofre (Item 5);
- IV. **Rodízios** - Instalação de 04 (quatro) rodízios (item 6);
- V. **Pintura e plotagem** – Conforme descrição do item 7.

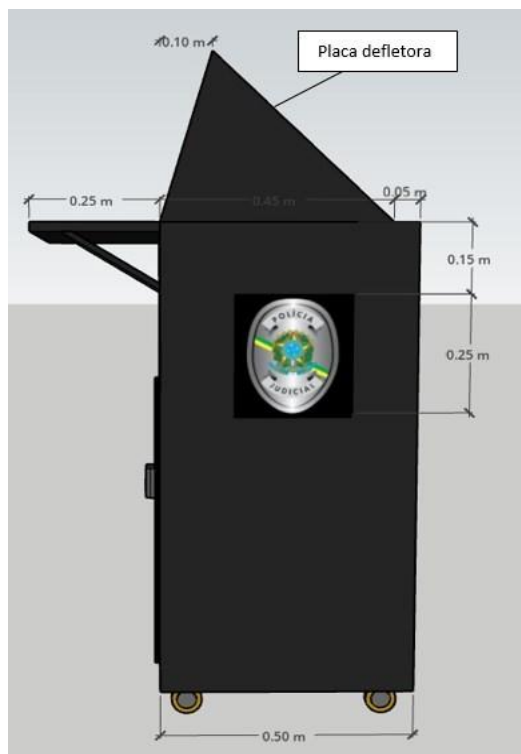

PODER JUDICIÁRIO
JUSTIÇA DO TRABALHO
TRIBUNAL REGIONAL DO TRABALHO DA 9ª REGIÃO – PARANÁ
Secretaria de Licitações e Contratos

3. Da parte Superior:

- 3.1 A tampa superior (**face defletora**) deverá ser fixada com parafusos no corpo do balcão, permitindo a sua remoção para facilitar o abastecimento (com areia) do compartimento de areia (caixa), logo abaixo, e permitindo também a retirada da referida caixa do interior do nicho.
- 3.2 A tampa superior (face defletora) deverá ser fixada com parafusos no corpo do balcão, permitindo a sua remoção para facilitar o abastecimento (com areia) do compartimento de areia (caixa), logo abaixo, e permitindo também a retirada da referida caixa do interior do nicho. A prateleira frontal deverá ser fixa e ter como reforço para sua sustentação 2 (duas) mãos francesas feitas com barra metálica;
- 3.3 A prateleira lateral deverá ser articulada, presa ao balcão por dobradiças, com duas abas retráteis em sua base, que dê sustentação à prateleira, ao mesmo tempo que possam ser retraídas, possibilitando recolhê-las junto à lateral do balcão.
- 3.4 As prateleiras devem possuir abas laterais com 2 cm de altura. A prateleira frontal deve possuir aba voltada para cima, para evitar a queda de objetos apoiados sobre a mesma, bem como ser revestida com EVA de 2mm; enquanto a prateleira lateral deve possuir aba voltada para baixo. A imagem abaixo esclarece o presente requisito.



Figura 3 - Detalhe prateleiras



PODER JUDICIÁRIO
JUSTIÇA DO TRABALHO
TRIBUNAL REGIONAL DO TRABALHO DA 9ª REGIÃO – PARANÁ
Secretaria de Licitações e Contratos

4. Da parte intermediária:

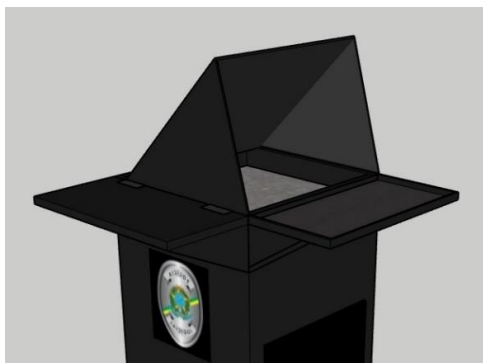
- 4.1 Na parte intermediária do balcão, composta pelo nicho com abertura na face superior, ficará a caixa de areia, removível. Para isso, devem ser soldados batentes com barras de aço no interior do nicho (no fundo - nas faces laterais e duas cruzando em X) para suportar o peso da areia e da própria caixa;
- 4.2 A caixa de areia terá as dimensões de 35cmA x 48,5cmL x 48,5cmP. A areia deve preencher 30cm de profundidade, restando 5cm de vazio até a borda;
- 4.3 Deverão ser confeccionadas alças com tubo metálico na parte lateral interna da caixa de areia para possibilitar sua extração do interior do nicho.

5. Da parte inferior:

- 5.1 O balcão deve possuir um nicho na parte inferior, para abrigar um cofre de aço, modelo Company 60 – Fechadura RJ (60cmA x 41cmL x 40cmP), pesando 45kg;



Figura 4 - Cofre em aço Company 60

- 5.2 A abertura do nicho deve ser na parte frontal do balcão, com as seguintes dimensões, para possibilitar a entrada do cofre: 62cmA x 43cmL;
- 5.3 Devem ser soldados batentes (barras de aço) na parte interna (porção inferior e lateral do nicho) para suportar o peso do cofre, bem como auxiliar no deslizamento do mesmo ao colocá-lo no nicho, além de permitir sua imobilização em seu interior.



PODER JUDICIÁRIO
JUSTIÇA DO TRABALHO
TRIBUNAL REGIONAL DO TRABALHO DA 9ª REGIÃO – PARANÁ
Secretaria de Licitações e Contratos

6. Dos rodízios:

6.1 O balcão deve ser dotado de 04 (quatro) rodízios de no mínimo 3” (três) polegadas, giratório, capaz de suportar uma carga mínima de 50 kg por roda, revestido em poliuretano com travamento que permita a imobilização do conjunto.

6.2 Cada um dos rodízios deve ser afixado por 04 (quatro) parafusos. Ressalta-se que o local de acoplamento necessita ser reforçado. A imagem abaixo demonstra o model.



Figura 1 – Rodízio com travamento

7. Pintura e Plotagem:

7.1 Pintura eletrostática, na cor PRETA, atendendo aos padrões de qualidade antiferrugem, devendo ser plotado Brasão da Polícia Judicial do Poder Judiciário em ambos os lados, em adesivo vinílico, com 25cm de altura, impressão colorida.



Figura 2 - Perspectivas



PODER JUDICIÁRIO
JUSTIÇA DO TRABALHO
TRIBUNAL REGIONAL DO TRABALHO DA 9ª REGIÃO – PARANÁ
Secretaria de Licitações e Contratos



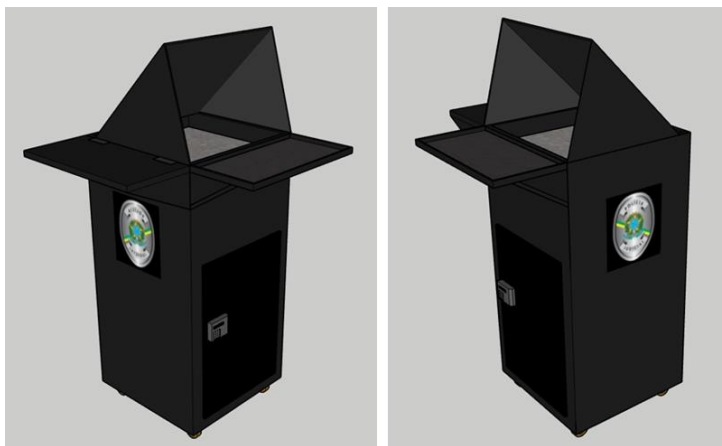
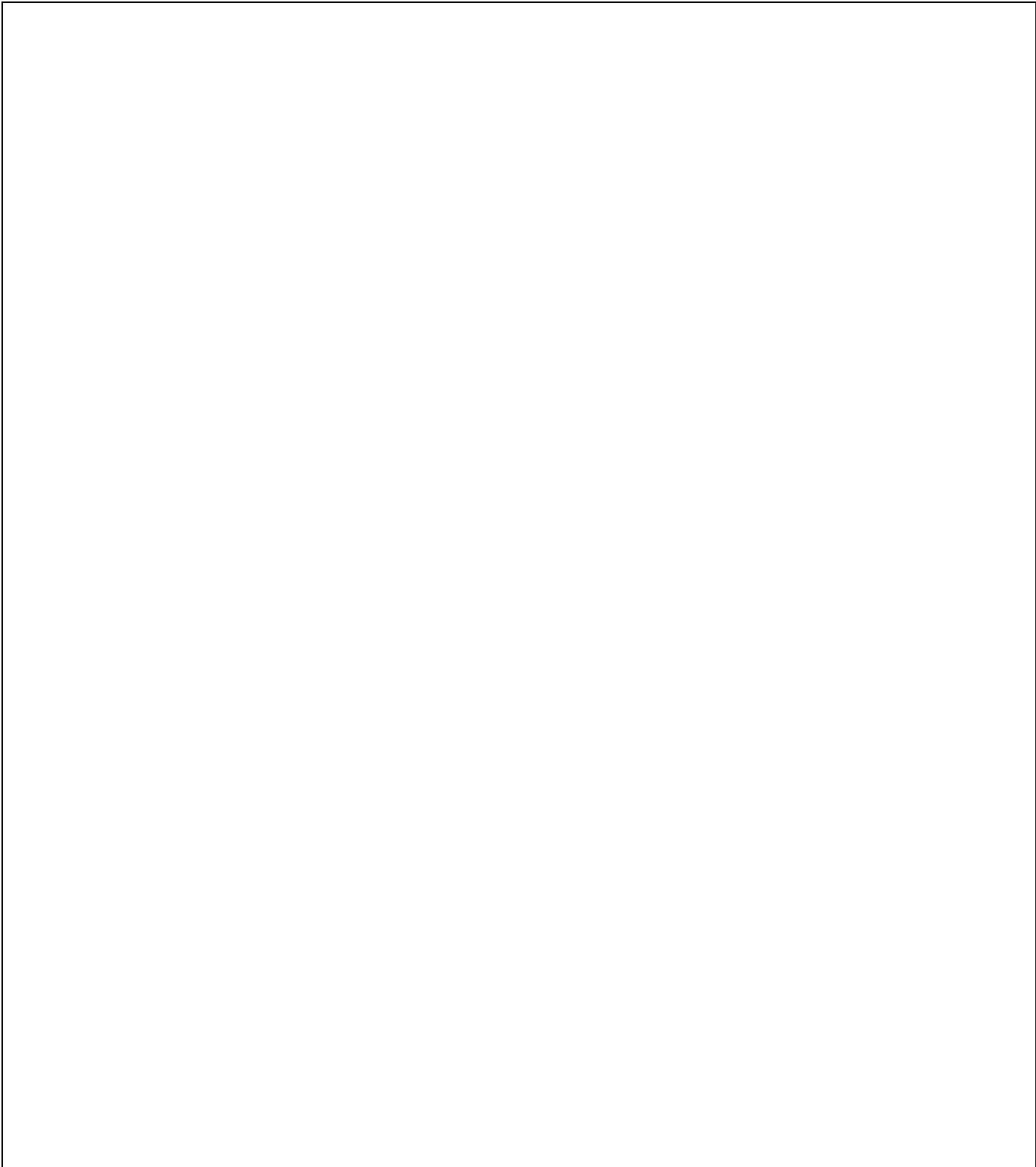

PODER JUDICIÁRIO
JUSTIÇA DO TRABALHO
TRIBUNAL REGIONAL DO TRABALHO DA 9ª REGIÃO – PARANÁ
Secretaria de Licitações e Contratos